

Gebrauchsanleitung

DE

User Instructions

GB

Mode déployé

FR

Instrucciones de uso

ES

Manual de instruções

PT

Istruzioni per l'uso

IT

Инструкция по использованию

RU

Brugsvejledning

DK

Gebruiksaanwijzing

NL

Inhalt 1

Vor der Verwendung 3

Suglingseinsatz 3

Beinschlaufen 3

Merkmale der Babytrage 4

Anlegen der Babytrage 6

Sichern Ihres Babys - Gesicht nach innen 8

Sichern Ihres Babys - Gesicht nach auen 10

Herausheben Ihres Babys aus der Babytrage 12

Das Zubehor umfasst 13

Latz 13

Pflege und Garantie 14

Produktpflege 14

Hinweise zur Entsorgung 15

Bitte beachten Sie die Entsorgungsbestimmungen Ihres Landes . 15

Garantiekarte / bergabe-Check 16



Verwendete Symbole und ihre Bedeutung

In dieser Anleitung finden Sie folgende Symbole:

 Weist auf eine mogliche Gefahr hin.

 Weist auf eine Anmerkung hin.

 Weist auf einen Tipp hin.



ACHTUNG

FÜR SPÄTERES NACHSCHLAGEN AUFBEWAHREN

Um schwere oder tödliche Verletzungen zu vermeiden:

- Lesen Sie alle Anweisungen sorgfältig und befolgen Sie diese, bevor Sie den Babytragesitz verwenden.
- Ihr Gleichgewicht kann durch Ihre Bewegungen und die Ihres Kindes nachteilig beeinträchtigt werden.
- Seien Sie vorsichtig beim nach vorne Beugen oder Lehnen.
- Diese Trage ist zur Anwendung bei sportlichen Aktivitäten nicht geeignet.
- Prüfen Sie die Babytrage fortlaufend während der Verwendung, um sicherzustellen, dass das Baby sicher ist.
- Verwenden Sie dieser Babytrage nur für Kinder mit einem Gewicht zwischen 3,5 und 14,5 kg.
- Kleine Kinder können durch die Beinöffnungen fallen. Stellen Sie die Beinöffnungen für Ihr Kind auf die kleinstmögliche Größe ein.
- Diese Babytrage ist nicht dazu geeignet, Ihr Kind im Auto zu sichern. Verwenden Sie diese Babytrage NICHT anstelle eines Auto-Kindersitzes.
- Für Babys mit einem Gewicht zwischen 3,5 und 5 kg müssen die Beinschlaufen verwendet werden. Auf der nächsten Seite erhalten Sie Anweisungen zu den Beinschlaufen.
- Lassen Sie das Kind erst los, wenn die Babytrage vollständig befestigt und gesichert ist.
- Stellen Sie sicher, dass das Kind richtig sitzt, d.h. mit den Beinen beiderseits des Sitzsteiges und mit beiden Armen durch die Armöffnungen.
- Stellen Sie sicher, dass alle Verbindungen und Schnallen während des Gebrauchs sicher befestigt sind.
- Ziehen Sie alle Gurte fest um Ihren Körper
- Ziehen Sie die Babytrage NICHT zu fest an. Ein zu starkes Anziehen kann die Atmung des Babys behindern.
- Stellen Sie sicher, dass rund um das Gesicht des Kindes genügend Platz für eine ausreichende Luftzufuhr vorhanden ist.
- Befestigen Sie die Babytrage NICHT auf Ihrem Rücken.
- Babys deren Nackenmuskulatur nicht stark genug ist, um den Kopf selbst halten zu können, müssen mit dem Gesicht nach innen eingesetzt werden.
- Kontrollieren Sie die Babytrage regelmäßig auf Verschleißerscheinungen. Überprüfen Sie vor jedem Gebrauch alle Schnallen, Gurte, Schnapper und Arretierungen.
- Legen Sie sich mit der Babytrage NICHT hin.

Suglingseinsatz

BRITAX ROMER empfiehlt die Verwendung des Suglingseinsatzes fur Babys mit einem Gewicht zwischen 3,5 und 6 kg, so dass Ihr Kind in der Babytrage nicht zu tief sitzt. Eine zu tiefe Sitzposition in der Babytrage kann die Atmung des Babys behindern. Dies gilt vor allem fur Suglinge mit einem Gewicht unter 6 kg.

- 1 Richten Sie beide Reißverschlusse aus und ziehen Sie die Reißverschlusse zu.
- 2 Befestigen Sie auf beiden Seiten die Abdeckungen der Reißverschlusse.
- 3 Befestigen Sie die beiden Schlaufen am Einsatz oberhalb der Knopfe der Beinschlaufen auf der Vorderseite des Tragesitzes.

Verwenden Sie den Sitz nicht mehr, sobald das Gewicht des Babys 6 kg uberschreitet oder die Ohren des Babys die obere Kante der Babytrage erreichen.

Beinschlaufen

Die Beinschlaufen MUSSEN bei Kindern mit einem Gewicht zwischen 3,5 und 5 kg verwendet werden.

- 1 Wahlen Sie Position 1 oder 2, um die beste Position fur Ihr Kind zu erzielen.
- 2 Schieben Sie die Beinschlaufen auf beiden Seiten der Babytrage uber die zugehorigen Knopfe in die gewunschte Position..

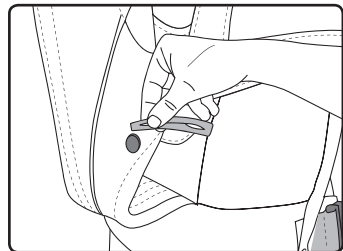
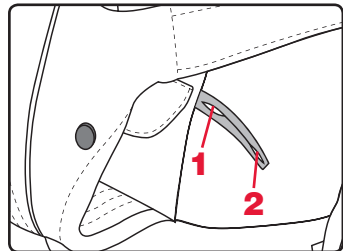
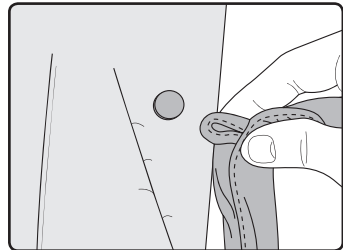
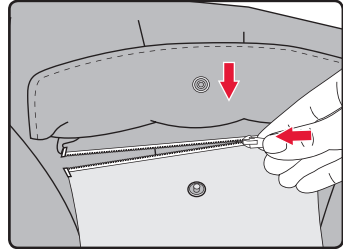

Merkmale der Babytrage

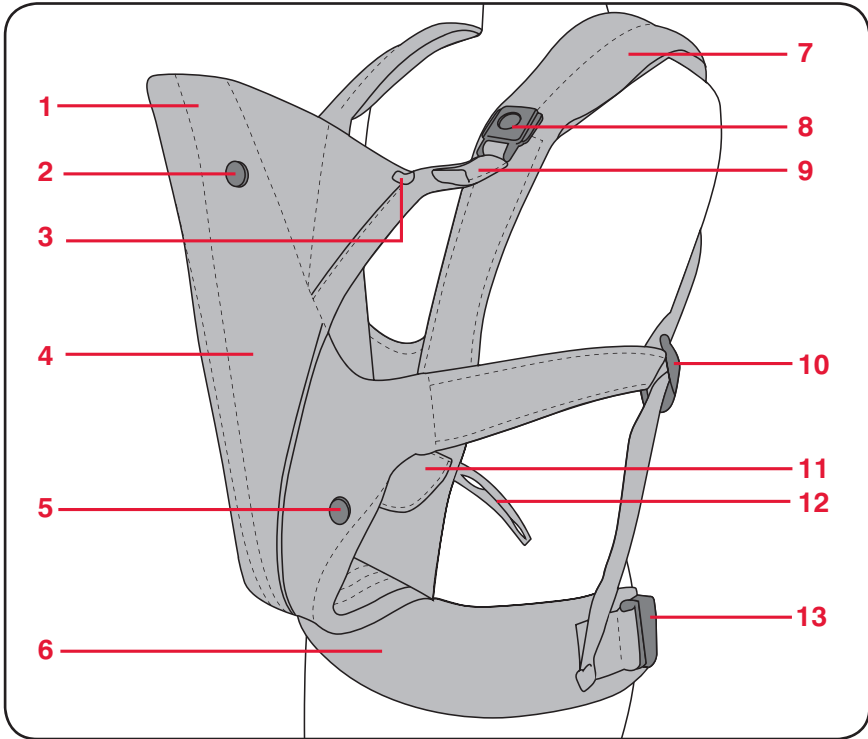

- | | |
|--|---|
| 1 Stützkissen | 10 Gurtverstellung |
| 2 Knopf des Stützkissens | 11 Reißverschluss und Abdeckung für den Einsatz |
| 3 Schlaufe des Stützkissens | 12 Beinschlaufe |
| 4 Sitzsteg | 13 Gurtverstellung |
| 5 Knopf des Einsatzes und der Beinschlaufe | 14 Rückengurtband |
| 6 Gurt | 15 Gurtverstellband |
| 7 Schultergurt | 16 Halter für überschüssiges Gurtband |
| 8 Oberer Verschluss mit Befestigung | 17 Gurtverstellband |
| 9 Verstellband des oberen Verschlusses | 18 Gurtschnalle |
| | 19 Säuglingseinsatz |

Merkmale der Babytrage

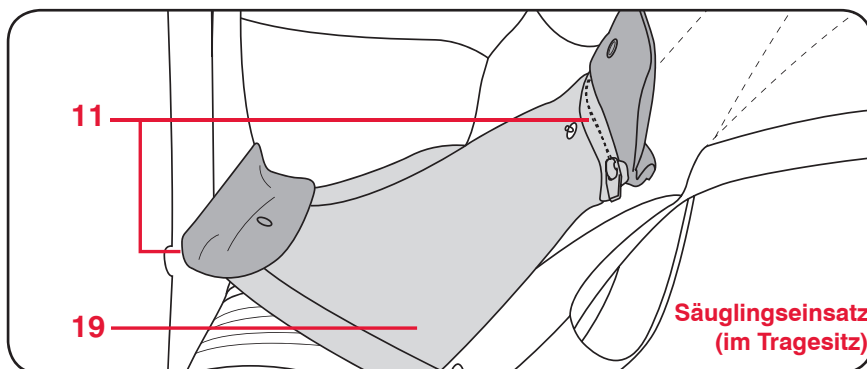
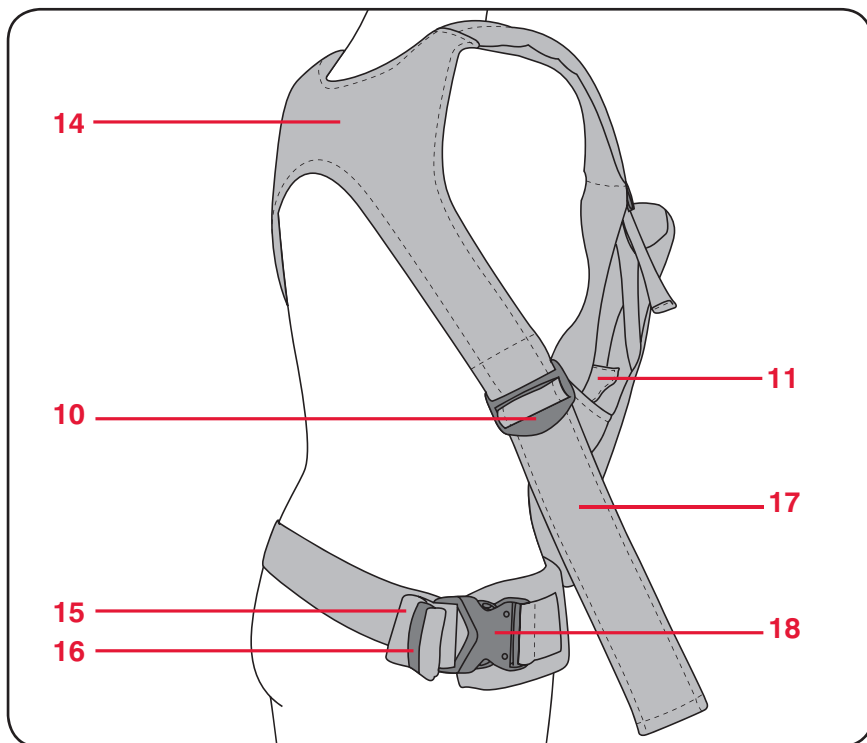

DE

Anlegen der Babytrage

i Lösen Sie alle Gurtbänder, damit die Babytrage leichter anzuziehen ist.

- 1 Legen Sie den Schultergurt über Ihren Kopf. Positionieren Sie den Halter des oberen Verschlusses auf der Vorderseite Ihres Körpers.

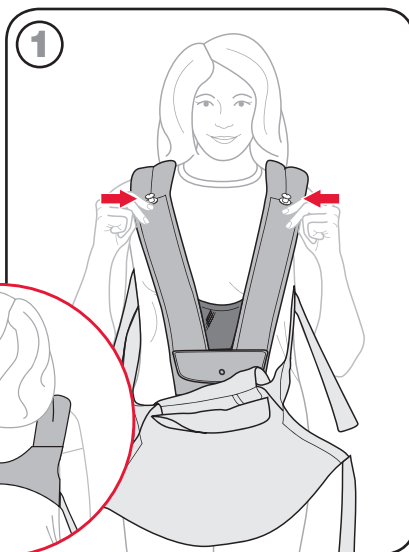
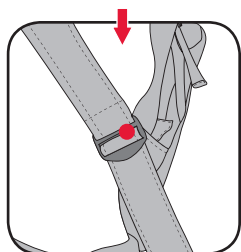

i Heben Sie die kleinen Gurtschnallen auf dem Schultergurt an, um die Bänder zu lockern.

- 2 Befestigen Sie den Gurt um Ihre Taille und richten Sie die Schnalle aus. Drücken Sie die Schnalle zusammen, bis sie einrastet.

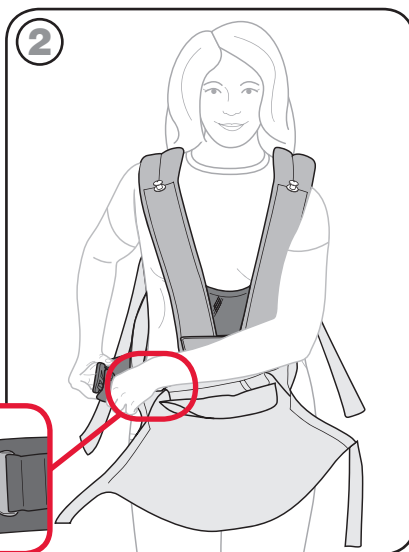
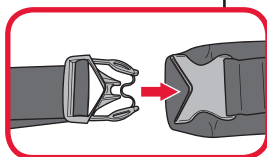

Anlegen der Babytrage

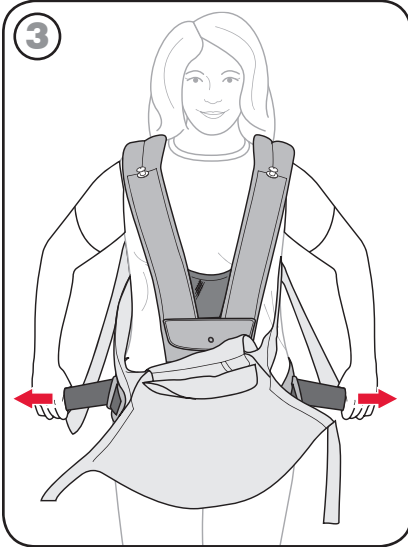

3 Ziehen Sie den Gurt eng an.

i Verwenden Sie den Halter für das überschüssige Gurtband, um dieses zu verstauen.

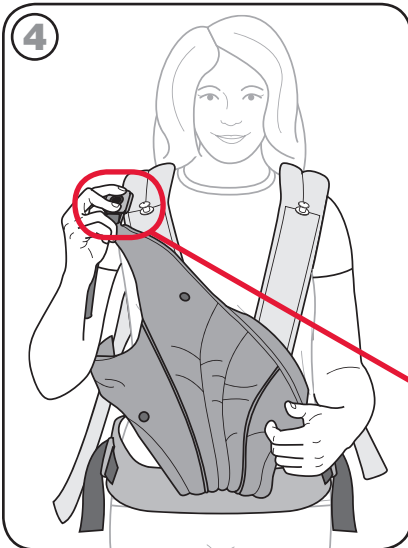

4 Stellen Sie sicher, dass die oberen Verbindungsgurte nicht verdreht sind und einer der beiden Verbindungsgurte mit dem oberen Verschluss verbunden ist, sodass Sie Ihr Baby von einer Seite in den Tragesitz setzen können.

Bei nach innen gerichtetem Gesicht beachten Sie bitte Seite 8.

Bei nach außen gerichtetem Gesicht beachten Sie bitte Seite 10.

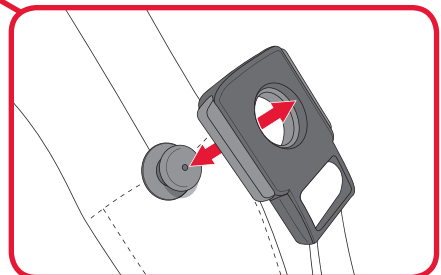

Sichern Ihres Babys - Gesicht nach innen

Kinder mit unzureichend entwickelter Nackenmuskulatur sollten immer mit dem Gesicht nach innen (zu Ihrem Körper) eingesetzt werden.

- 1 Setzen Sie Ihr Baby in den Tragesitz, so dass sich die Beine auf der jeweils richtigen Seite des Sitzsteiges befinden.

! Stellen Sie sicher, dass Arme und Beine des Babys sich nicht in der Babytrage verfangen. Halten Sie Ihr Baby beim Einsetzen oder Herausnehmen aus dem Tragesitz immer mit einer Hand fest.

i Der Säuglingseinsatz kann erforderlich sein, um eine korrekte Passform für kleine Kinder zu ermöglichen. Siehe Seite 3.

- 2 Stellen Sie sicher, dass die Verbindungsgurte nicht verdreht sind, und schließen Sie den zweiten Verschluss.

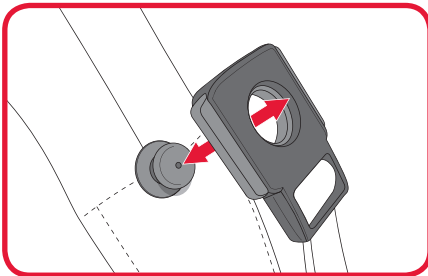
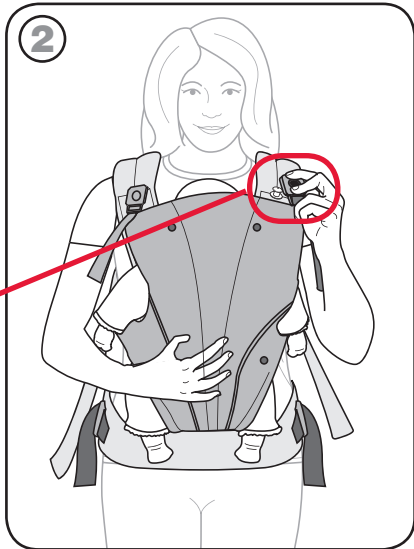
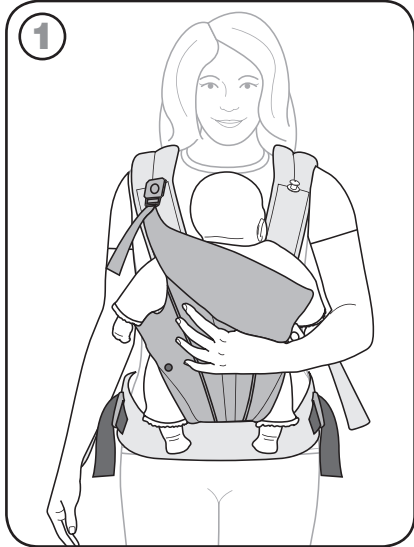

Sichern Ihres Babys - Gesicht nach innen

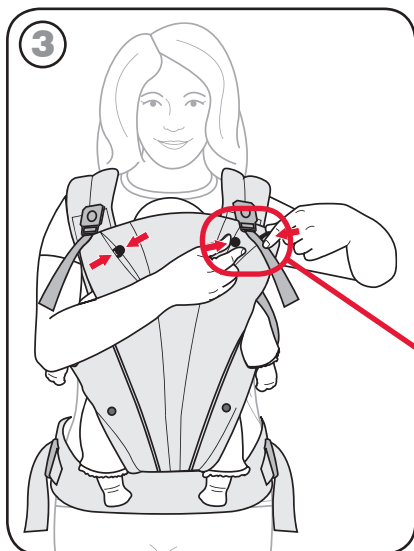

- 3 Befestigen Sie die Kopfschlaufen, um den Kopf des Babys zu sichern. Die Schlaufen werden an den Knöpfen an der Oberseite des Tragesitzes befestigt.

! Die Befestigung der Kopfschlaufen ist nur notwendig, falls das Baby seinen Kopf noch nicht selbst halten kann.

⚠ Bei Säuglingen mit einem Gewicht zwischen 3,5 und 5 kg müssen die Beinschlaufen verwendet werden. Siehe Seite 3.

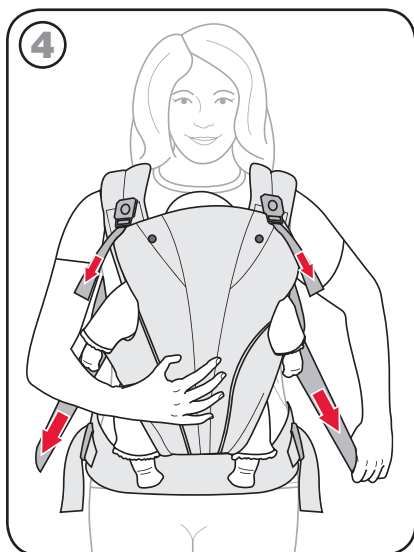
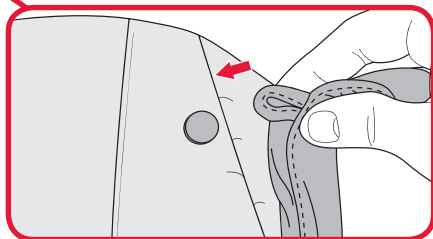

- 4 Ziehen Sie die Bänder der Babytrage fest, bis dieser fest an Ihrem Körper anliegt.

! Bringen Sie nun gegebenenfalls die Beinschlaufen an. Siehe Seite 3.

⚠ Stellen Sie sicher, dass die Arme des Babys sich unter dem oberen Verbindungsgurt befinden, um optimale Sicherheit für Ihr Baby zu bieten.

! Passen Sie die Babytrage für optimale Passform und Komfort an. Ziehen Sie die Babytrage nicht zu fest an. Ein zu starkes Anziehen kann die Atmung des Babys behindern und zum Erstickungstod führen..

Sichern Ihres Babys - Gesicht nach außen

Kinder mit unzureichend entwickelter Nackenmuskulatur sollten immer mit dem Gesicht nach innen (zu Ihrem Körper) eingesetzt werden.

- 1 Setzen Sie Ihr Baby in den Tragesitz, so dass sich die Beine auf der jeweils richtigen Seite des Sitzsteiges befinden.

! Stellen Sie sicher, dass Arme und Beine des Babys sich nicht in der Babytrage verfangen. Halten Sie Ihr Baby beim Einsetzen oder Herausnehmen aus der Babytrage immer mit einer Hand fest.

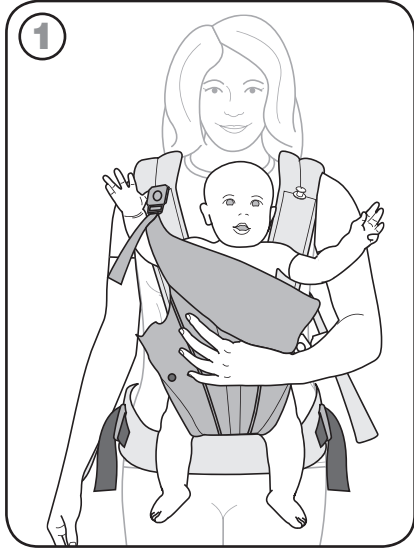

- 2 Drücken Sie das Stützkissen herunter und verbinden Sie den zweiten Anschlussgurt. Stellen Sie sicher, dass die Bänder nicht verdreht sind.

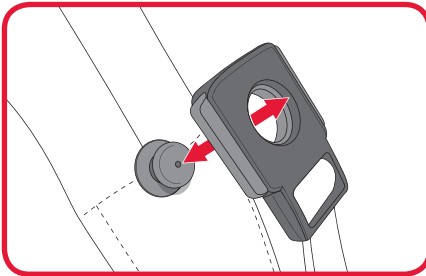
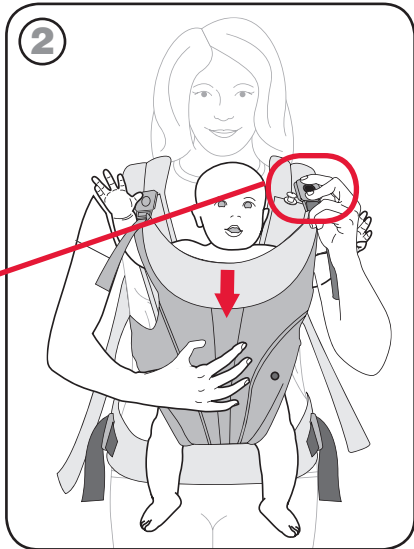

Sichern Ihres Babys - Gesicht nach außen

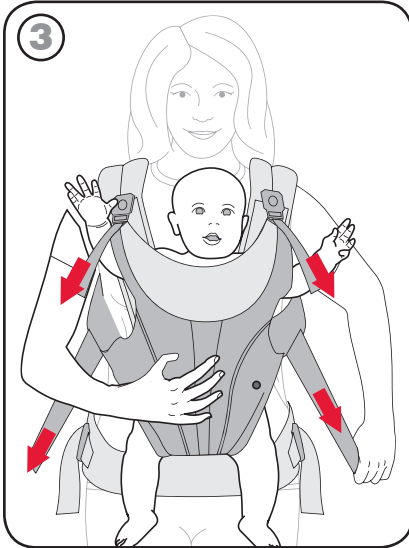

3 Ziehen Sie die Bänder der Babytrage fest, bis diese fest um Ihren Körper anliegt.

! Stellen Sie sicher, dass die Arme des Babys unter dem oberen Verbindungsgurt liegen, um die optimale Sicherheit für Ihr Baby zu bieten.

! Passen Sie die Babytrage für optimale Passform und Komfort an. Ziehen Sie die Babytrage nicht zu fest an. Ein zu starkes Anziehen kann die Atmung des Babys behindern und zum Erstickungstod führen.

i Auf der Internetseite Britax.eu finden Sie weitere Tipps und häufig gestellte Fragen.

DE

Herausheben Ihres Babys aus dem Tragesitz

⚠ Halten Sie Ihr Baby beim Einsetzen oder Herausnehmen aus der Babytrage immer mit einer Hand fest.

- 1 Lösen Sie zuerst die oberen Verschlüsse.
- 2 Lösen Sie das erste Gurtband mit Ihrer freien Hand.
- 3 Lösen Sie das andere Gurtband und heben Sie Ihr Baby aus dem Tragesitz.

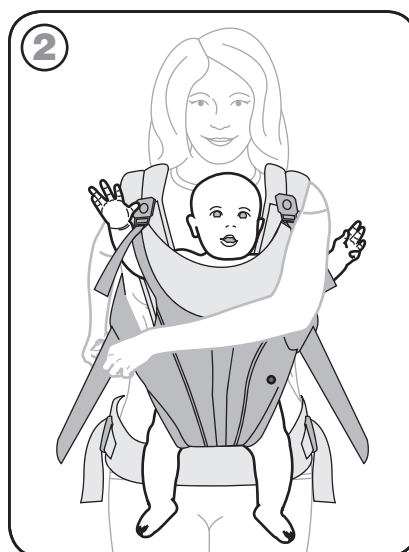
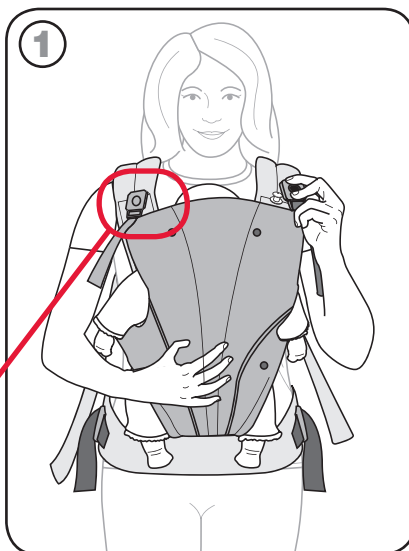
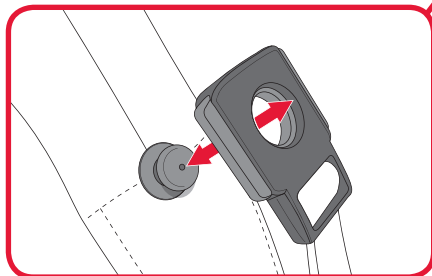

Latz

- 1 Wenn sich der längere Teil des Latzes in der Babytrage befindet, ziehen Sie beide obere Verbindungsgurte durch die Schlitze im Latz.
- 2 Heben Sie die Abdeckung des Einsatzes im Tragesitz an und lassen Sie den unteren Druckknopf des Latzes einschnappen, um den Latz zu sichern.

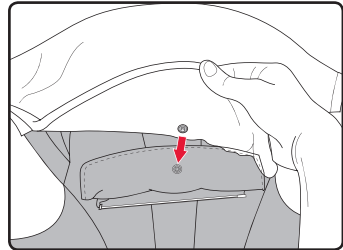
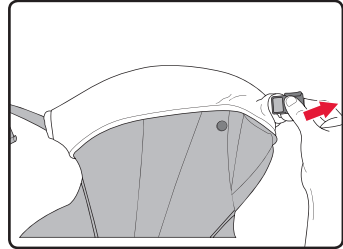

DE

 Auf der Internetseite Britax.eu finden Sie weiteres Zubehör.

Produktpflege

Stoff

- Wischen Sie den Stoff mit einem feuchten Tuch ab, um Verunreinigungen zu entfernen.
- Für gründlichere Reinigung:
Maschinenwaschbar, separat waschen
Schonwaschgang
Feinwaschmittel
Zum Trocknen flach hängen
NICHT bleichen
NICHT bügeln
KEINEN Weichspüler verwenden

Falsche Pflege- oder Reinigungsmittel können zum Erlöschen der Garantie führen.

Kunststoffteile

- Überprüfen Sie regelmäßig, dass die oberen Verschlüsse einwandfrei funktionieren und keine Verschmutzungen aufweisen.
- Spülen Sie Verschmutzungen mit kaltem Wasser ab.

Schnapper und Reißverschlüsse

- Wischen Sie verschmutzte Reißverschlüsse oder Schnallen mit einem feuchten Tuch ab, um den Schmutz zu entfernen.

Britax Excelsior Limited und Britax Römer Kindersicherheit GmbH garantieren gegenüber dem ursprünglichen Käufer dieses Produkts:

2 Jahre Garantie

Für dieses Produkt leisten wir eine Garantie für Fabrikations- oder Materialfehler von zwei Jahren. Die Garantiezeit beginnt am Tage des Kaufes. Ein Kaufbeleg ist erforderlich. Ihr Rechtsanspruch für diese Garantie beschränkt sich darauf, dass BRITAX RÖMER dem ursprünglichen Käufer dieses Produkts die Reparatur, den Austausch von Komponenten oder des gesamten Produktes in eigenem Ermessen anbietet. BRITAX RÖMER behält sich das Recht vor, Stoffe, Teile, Modelle oder Produkte nicht mehr herzustellen, zu ändern oder durch andere Elemente zu ersetzen. Arbeits- und Versandkosten für Rücksendungen sind nicht inbegriffen.

Im Garantiefall wenden Sie sich bitte unverzüglich an den BRITAX Kundendienst. Ein Kaufbeleg ist erforderlich

Garantiebeschränkungen

Diese Garantie erstreckt sich nicht auf Schäden durch Fahrlässigkeit, Missbrauch, Salzkorrosion oder unsachgemäße Verwendung entgegen dieser Gebrauchsanleitung. **Bei falscher Pflege oder Reinigung erlöschen alle ausdrücklichen und impliziten Garantieansprüche.**

Die Verwendung von Zubehörteilen eines anderen Herstellers als BRITAX RÖMER wird von uns nicht gestattet. Eine Verwendung nicht zugelassener Zubehörteile kann dazu führen, dass dieses Produkt beschädigt wird oder eine Gefahr darstellt. Damit erlischt automatisch die Garantie durch BRITAX RÖMER.

Haftungsbeschränkung

Die oben dargelegte Garantie und Maßnahmen erfolgen ausschließlich und im Einklang mit allen anderen mündlichen oder schriftlichen, ausdrücklichen oder stillschweigenden Aussagen. Auf keinen Fall sind Britax oder der Händler, der dieses Produkt verkauft, für Schäden einschließlich Neben- oder Folgeschäden haftbar zu machen, die sich aus der Nutzung oder nicht möglichen Nutzung dieses Produktes ergeben.

Bitte beachten Sie die Entsorgungsbestimmungen Ihres Landes.

Entsorgung der Verpackung		Papiercontainer
Entsorgung der Bestandteile	Schutzhülle	Restmüll, thermische Verwertung
	Kunststoffteile	Im Einklang mit der Kennzeichnung auf dem Teil in die dafür vorgesehenen Behälter
	Metallteile	Metallcontainer
	Gurtband	Container für Polyester

Garantiekarte

Name: _____

Adresse: _____

Postleitzahl: _____

Ort: _____

Telefonnummer
(mit Vorwahl): _____

E-Mail: _____

Produkt: _____

Artikel-Nummer: _____

Stoff-Farbe:
(Dessin): _____

Zubehör: _____

Kaufdatum: _____

Käufer (Unterschrift): _____

Händler: _____

Übergabe-Check:

1. Vollständigkeit geprüft / in
Ordnung Ich habe das Produkt geprüft und mich vergewissert, dass
das Produkt komplett übergeben wurde und dass alle
Funktionen ordnungsgemäss funktionieren.
2. Funktionsprüfung geprüft / in
Ordnung Ich habe ausreichende Informationen über das Produkt und
seine Funktionen vor dem Kauf erhalten und die Pflege- und
Wartungsanweisungen zur Kenntnis genommen.
3. Unversehrtheit geprüft / in
Ordnung geprüft / in
Ordnung geprüft / in
Ordnung
- Produkt geprüft / in
Ordnung
- Stoffteile geprüft / in
Ordnung
- Kunststoffteile geprüft / in
Ordnung

Kaufdatum: _____

Käufer (Unterschrift): _____

Händler: _____

Kaufdatum: _____

Käufer (Unterschrift): _____

Händler: _____

Händlerstempel

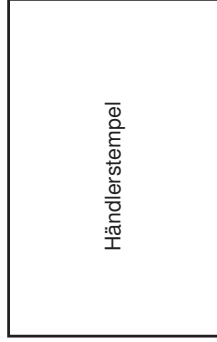





Table of Contents	1
Before You Begin	3
Infant Insert	3
Leg Loops	3
Baby Carrier Features	4
Wearing the Baby Carrier	6
Securing Your Baby - Inward Facing	8
Securing Your Baby - Outward Facing	10
Removing your Baby out of the Carrier	12
Accessories includ	13
Bib	13
Care and Warranty	14
Product Care	14
Notes regarding disposal	15
Please observe the disposal regulations in your country.	15
Warranty Card / Transfer Check	16

Used symbols and their meanings

in this manual you will find the following symbols:

 Symbol for a potential hazard.

 Symbol for a note.

 Symbol for a Tip.



DANGER

KEEP FOR FUTURE REFERENCE

DEATH or SERIOUS INJURY can occur:

- Carefully read and follow all instructions before using the baby carrier.
- Your balance may be adversely affected by your movement and that of your child.
- Be careful when bending forward or leaning.
- This carrier is not suitable for use in sporting activities.
- Continually check the baby carrier while in use to ensure that the baby is secure.
- Only use this baby carrier for children weighing between 3.5 and 14.5 kg.
- Small children can fall through the leg openings. Adjust the leg openings to the smallest possible size for your child.
- This baby carrier is not designed to secure your child in the car. DO NOT use this baby carrier instead of a child safety seat.
- For babies weighing between 3.5 and 5 kg the leg loops must be used. See next page for leg loop instructions.
- Never release the child until the baby carrier is completely attached and secured.
- Ensure child is properly positioned with legs straddling the pouch and both arms extended through the armholes.
- Ensure all connectors and buckles are securely fastened while in use.
- Pull all straps snugly around your body.
- Ensure sufficient room around child's face to provide a clear source of air.
- DO NOT carry the baby carrier on your back.
- DO NOT over tighten the baby carrier. Over tightening can restrict baby's breathing.
- Babies should be placed inward facing until they have head and neck control.
- Inspect the baby carrier regularly for any wear and tear. Check to ensure all buckles, straps, snaps and adjustments are working before each use.
- DO NOT lie down with a child in the baby carrier.

Infant Insert

BRITAX RÖMER recommends use of the infant insert for baby's weighing between 3.5-6 kg so that your child does not sit too low in the baby carrier. Sitting too low in the baby carrier may restrict baby's breathing, especially with infants less than 6 kg.

- 1 Connect both zippers by lining up the zipper pulls and sliding the zippers closed.
- 2 Snap the zipper covers down on each side.
- 3 Hook the two loops on the insert over the leg loop buttons on the front of the carrier.

Discontinue use once baby weighs over 6 kg or when baby's ears reach the top of the baby carrier.

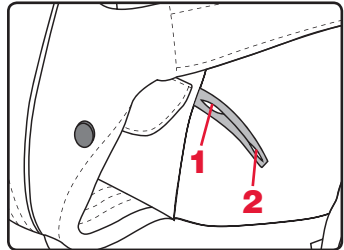
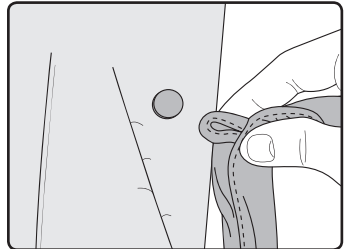
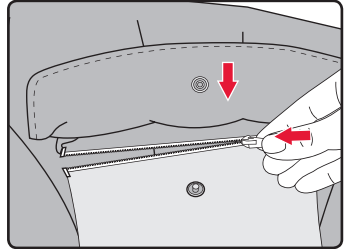

Leg Loops

Leg loops MUST be used for children weighing between 3.5-5 kg.

- 1 Choose either position 1 or 2 to achieve the best fit for your child.
- 2 Slide the leg loops on both sides of the baby carrier over the leg loop buttons at the desired position.

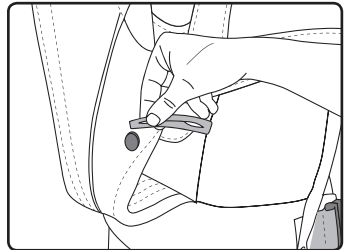

Baby Carrier Features

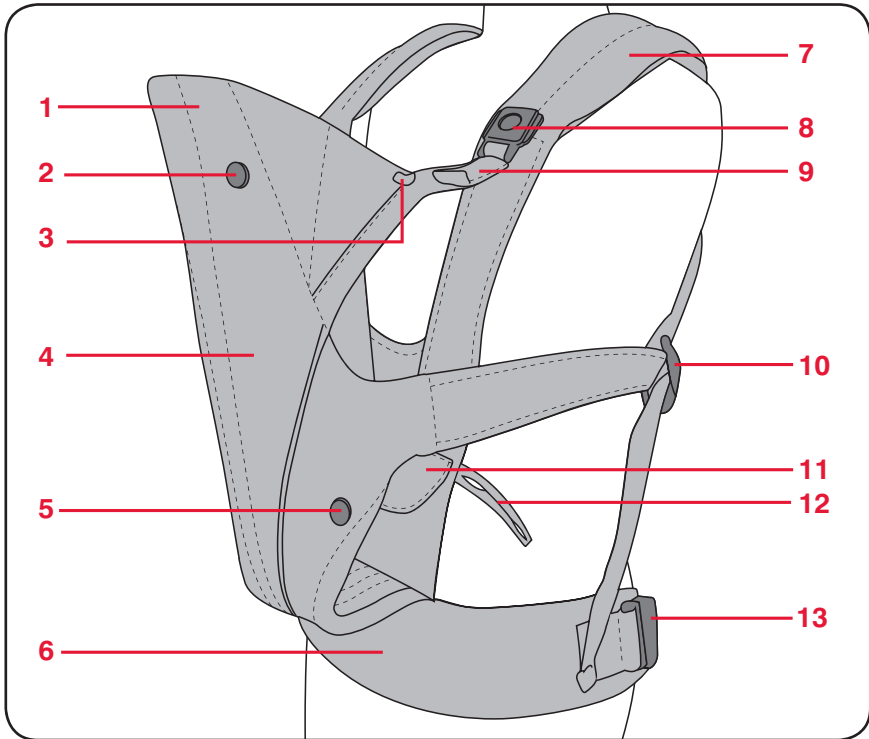

- | | | | |
|---|--|----|--|
| 1 | Head Support | 10 | Harness Adjuster |
| 2 | Head Support Button | 11 | Insert Zipper and Cover (inside pouch) |
| 3 | Head Support Loop | 12 | Leg Loop |
| 4 | Pouch | 13 | Belt Adjuster |
| 5 | Insert and Leg Loop Button | 14 | Back Harness Strap |
| 6 | Belt | 15 | Belt Adjuster Strap |
| 7 | Shoulder Harness | 16 | Excess Webbing Holder |
| 8 | Upper Connector and Upper Connector Post | 17 | Harness Adjuster Strap |
| 9 | Upper Connector Adjuster Strap | 18 | Belt Buckle |
| | | 19 | Infant Insert |

Baby Carrier Features

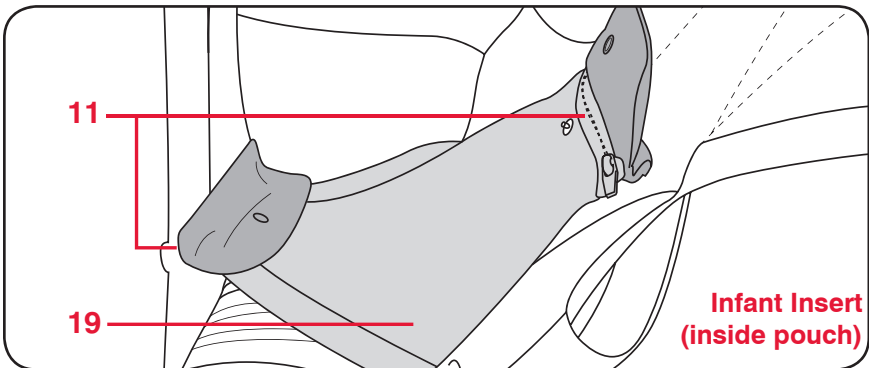
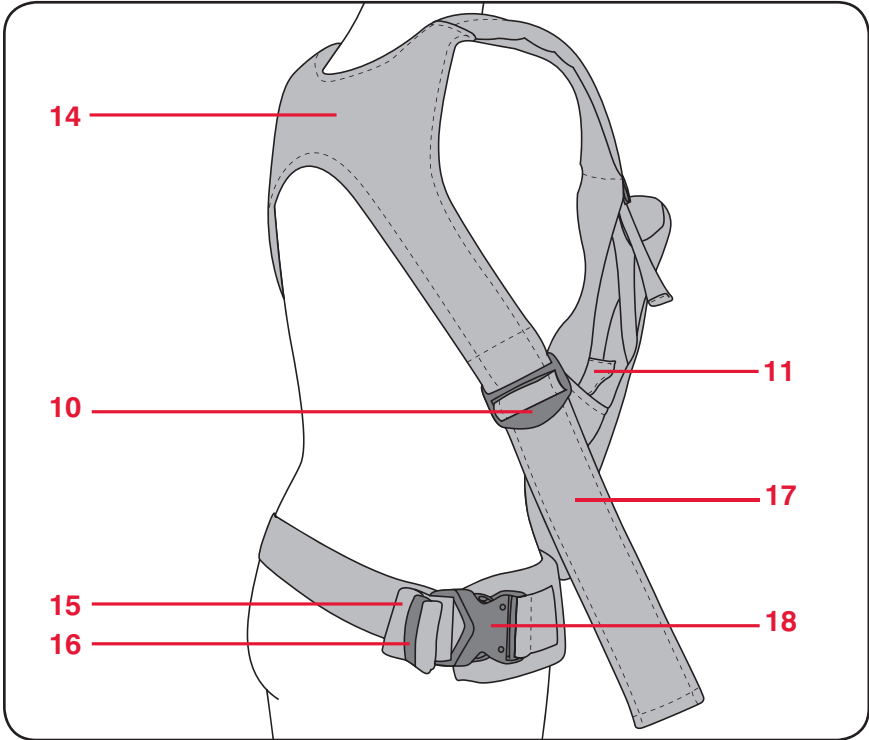

Wearing the Baby Carrier

i Loosen all of the harness straps to make the baby carrier easier to put on.

- 1 Place the shoulder harness over your head. Position the upper connector posts in the front of your body.

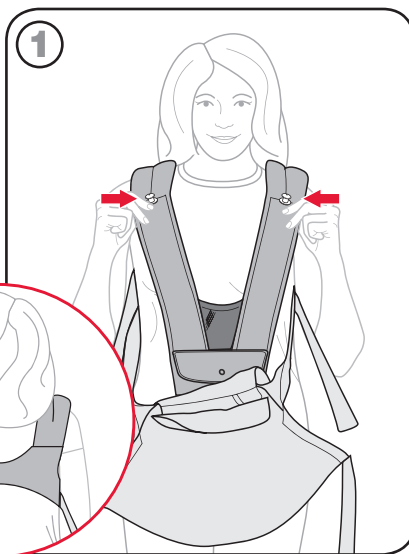
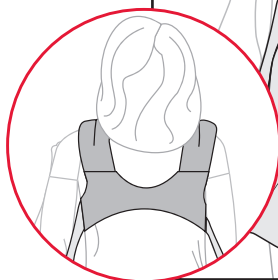
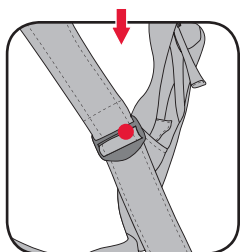

i Lift tabs on shoulder harness adjuster to loosen straps.

- 2 Attach the belt by wrapping it around your waist and lining up the buckle. Press the buckle together until it locks into place.

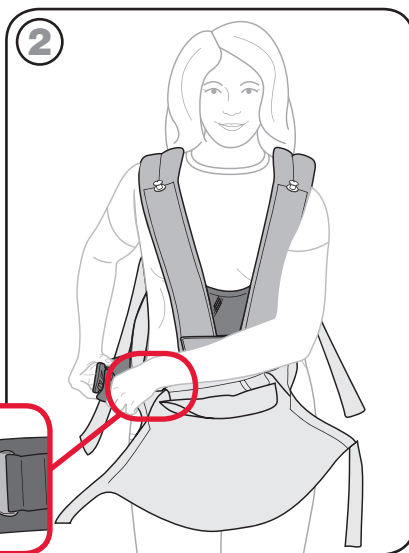
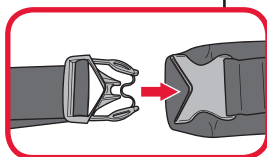

Wearing the Baby Carrier

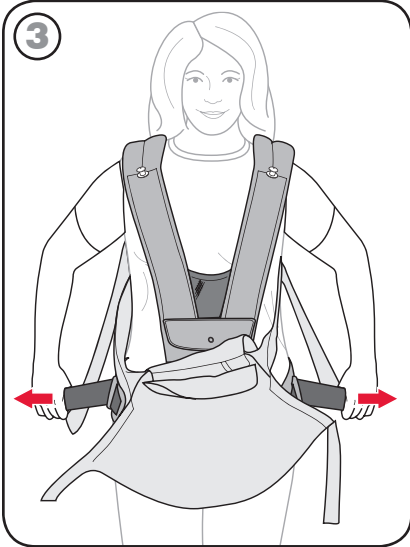

3 Tighten the belt snugly.

Use the excess webbing holder to contain extra webbing.

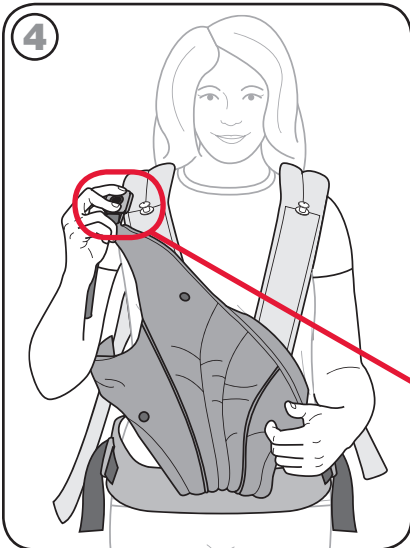

4 Ensure that the upper connector straps are not twisted and connect one upper connector.

*For inward facing, see page 8.
For outward facing, see page 10.*

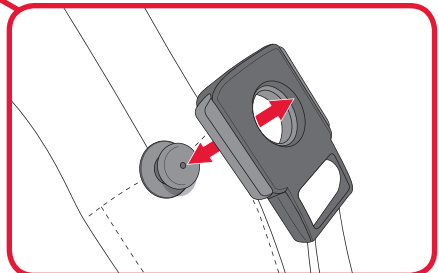

Securing Your Baby - Inward Facing

Children without head or neck control should always be placed inward facing.

- 1 Place the baby into the pouch so that the legs are straddling the bottom of the pouch.

! Ensure that the baby's arms and legs are not caught inside the baby carrier. Always support your baby with one hand when placing baby in or removing baby from carrier pouch.

i Infant insert may be required to achieve a correct fit with small children. See page 3.

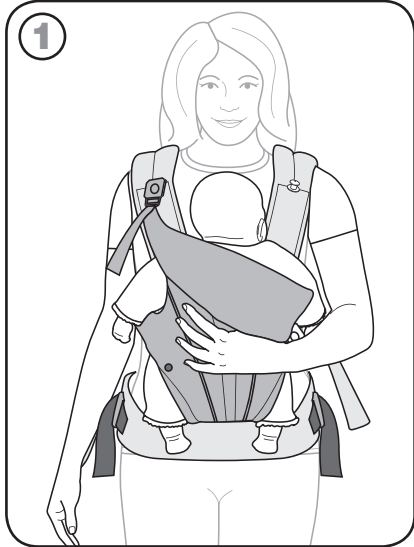

- 2 Ensure that the connector straps are not twisted and attach the second connector.

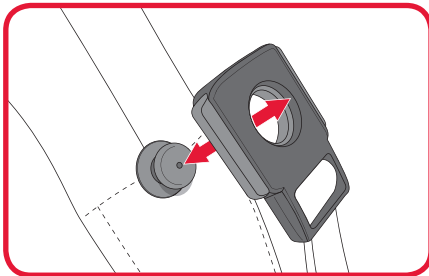
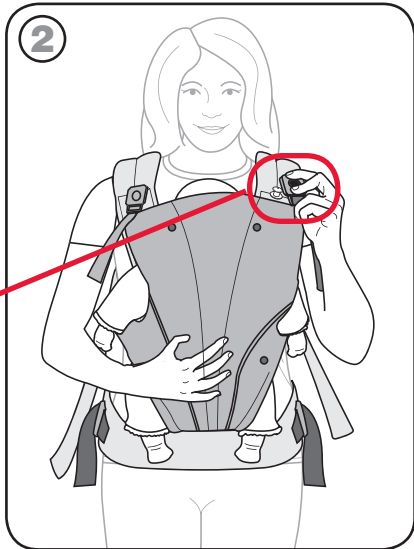

Securing Your Baby - Inward Facing

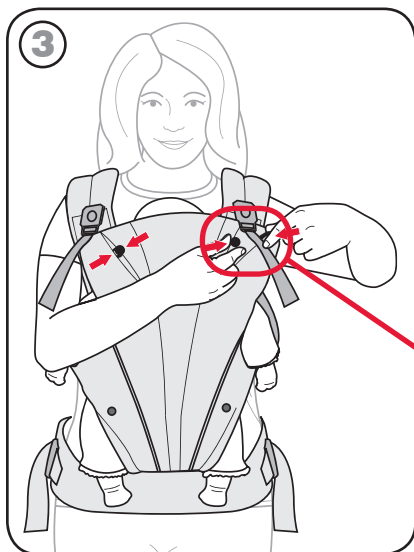

- 3 Button the head loops to support the baby's head by securing the loop over the button at the top of the carrier.

! The head loop connectors are only necessary if the baby does not have head or neck control.

⚠ For infants 3.5 - 5 kg, the leg loops must be used. See page 3.

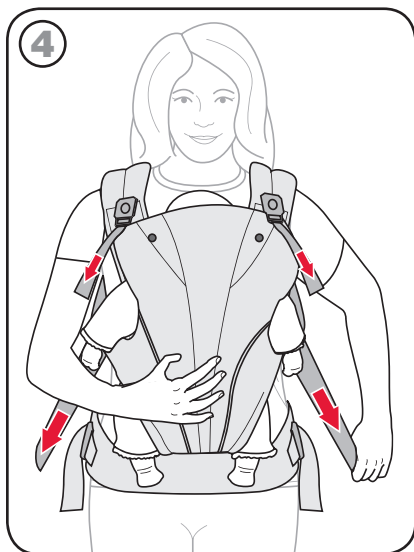
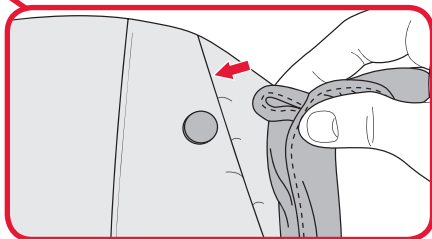

- 4 Tighten all of the baby carrier straps until the baby carrier is snug around you.

! Attach the leg loops at this point if needed. See page 3.

⚠ Ensure that the baby's arms are under the upper connector adjuster straps to provide the optimal security for your baby.

! Adjust baby carrier until optimal fit and comfort are achieved. Do not overtighten the baby carrier. Over tightening can restrict baby's breathing which can lead to suffocation.

Securing Your Baby - Outward Facing

Children without head or neck control should always be placed inward facing.

- 1 Place baby into the pouch so that the legs are straddling the bottom of the pouch.

! *Ensure that the baby's arms and legs are not caught inside the baby carrier. Always support your baby with one hand when placing baby in or removing baby from carrier pouch.*

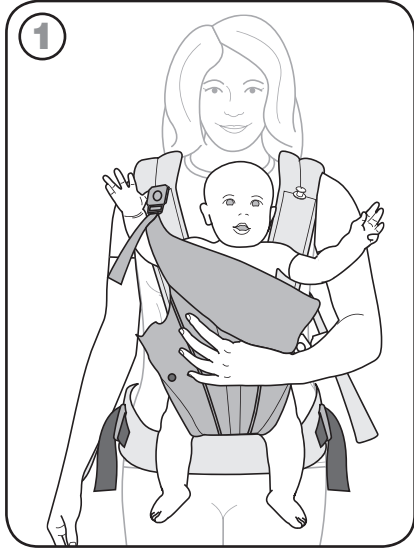

- 2 Fold the head support down and attach the second connector strap. Ensure that the straps are not twisted.

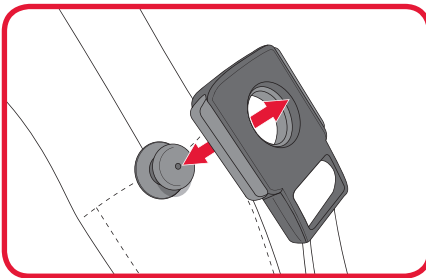
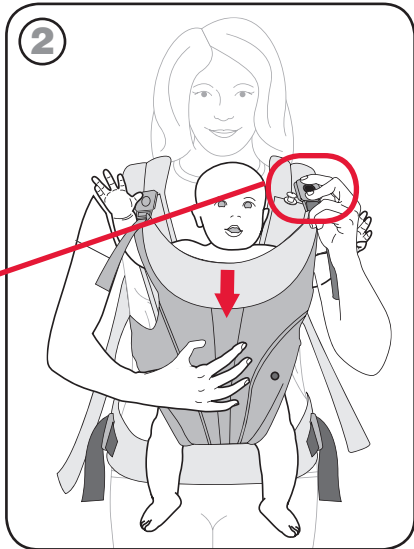

Securing Your Baby - Outward Facing

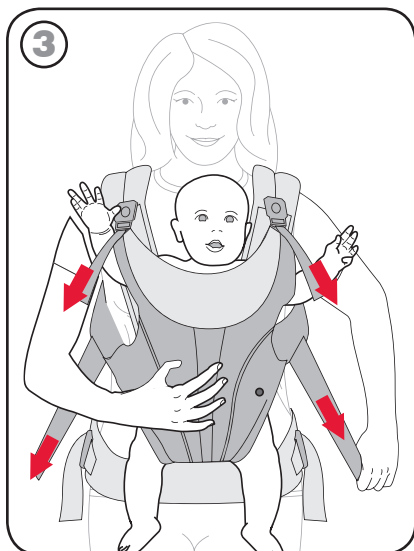

3 Tighten all of the baby carrier straps until the baby carrier is snug around your body.

! Ensure that the baby's arms are under the upper connector adjuster straps to provide the optimal security for your baby.

! Adjust baby carrier until optimal fit and comfort are achieved. Do not overtighten the baby carrier. Over tightening can restrict baby's breathing which can lead to suffocation.

GB

i Visit Britax.eu for more tips and FAQs.

Removing your Baby out of the Carrier

⚠ Always support baby with one hand when placing baby in or removing from baby from carrier pouch.

- 1 First disengage the upper connectors.
- 2 Loosen first harness strap with your free hand.
- 3 Loosen the other harness strap and lift your baby from the baby carrier pouch.

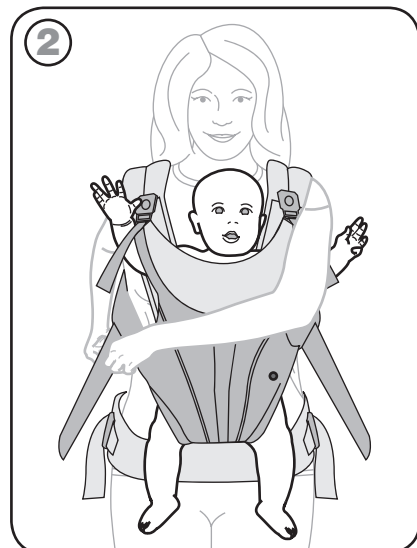
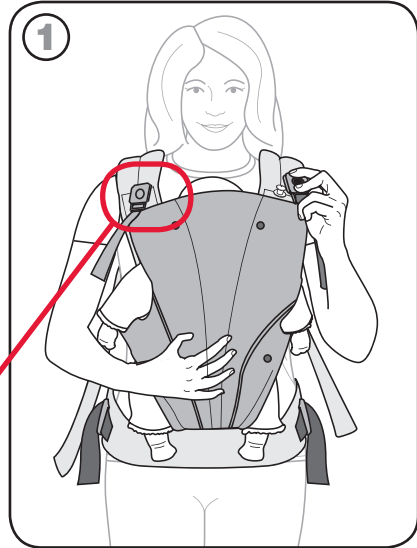
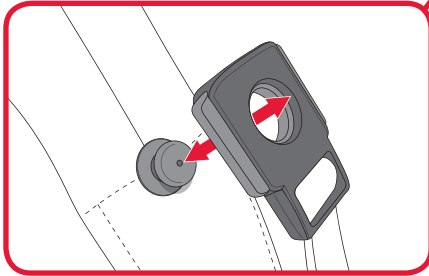

Bib

- 1 With the long part of the bib lying inside the baby carrier, pull both upper connectors through the slots in the bib.
- 2 Lift the insert cover inside the pouch and snap the bottom of the bib to it to secure.

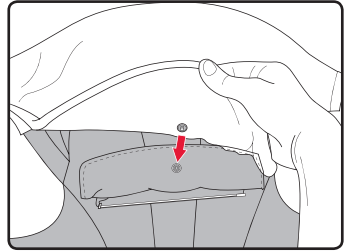
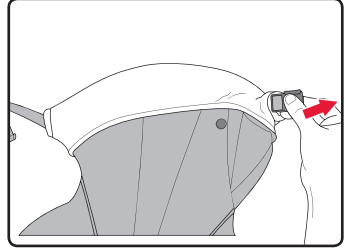

Visit Britax.eu for more Accessories available.

Product Care

Fabric

- Wipe fabric with a damp cloth to spot clean.
- For heavier cleaning:
Machine wash separately
Delicate cycle
Gentle detergent
Lay flat to dry
DO NOT bleach
DO NOT iron
NO fabric softener

Improper care or cleaning can void warranties.

Plastic Parts

- Periodically check that the upper connectors are working properly and are free of debris.
- Rinse with cold water to remove debris.

Snaps and Zippers

- If zippers or snaps become soiled, wipe with a damp cloth to remove debris.

Britax Excelsior Limited and BRITAX RÖMER Kindersicherheit GmbH warrants this product to the original retail purchaser as follows:

Limited Two-Year Warranty

This product is warranted against defective materials or workmanship for two years from the date of original purchase. Proof of purchase is required. Your exclusive remedy for this warranty is that BRITAX RÖMER will, at its option, provide repair or replacement components to the original purchaser for this product or replace the product. BRITAX RÖMER reserves the right to discontinue or change fabrics, parts, models or products, or to make substitutions. Labor and shipping costs for returns are not included.

To make a claim under this Warranty, you must contact BRITAX Customer Service. Proof of purchase is required.

Warranty Limitations

This warranty does not include damages which arise from negligence, misuse, salt corrosion, or use not in accordance with the user guide. **Improper care or cleaning voids all warranties, both expressed and implied.**

The use of non-BRITAX RÖMER Inc. accessories is not approved by BRITAX RÖMER. The use of unapproved accessories could cause this product to become damaged or dangerous. Their use automatically voids the BRITAX RÖMER warranty.

Limitations of Damages

The warranty and remedies as set forth above are exclusive and in line of all others, oral or written, express or implied. In no event will Britax or the retailer selling this product be liable for any damages, including incidental or consequential damages, arising out of the use or inability to use this product.

Notes regarding disposal

Please observe the disposal regulations in your country.

Disposal of packaging		Container for cardboard
Disposal of components	Cover	Residual waste, thermal recycling
	Plastic parts	In accordance with the identification on the part into the containers provided
	Metal parts	Container for metals
	Webbing	Container for Polyester

GB

Warranty Card

Name: _____

Address: _____

Post Code: _____

City/Town: _____

Telephone No.
(including area code): _____

e-mail address: _____

Product: _____

Article No.: _____

Fabric colour:
(design): _____

Accessories: _____

Date of purchase: _____

Buyer (signature): _____

Retailer: _____

Transfer Check

1. Completeness examined / OK I have checked the product and am sure that the product was complete on delivery and that all functions are sound.

2. Function test examined / OK I received adequate information on the product and its functions prior to purchase and have noted the care and maintenance instructions

3. Intactness examined / OK examined / OK examined / OK

- Product examined / OK

- Fabrics examined / OK

- Plastic Parts examined / OK

Date of purchase: _____

Buyer (signature): _____

Retailer: _____





Contenu	1
Avant l'utilisation	3
Insert pour nourrisson.	3
Sangles pour les jambes	3
Caractéristiques du porte-bébé	4
Préparation du porte-bébé	6
Sécurisez votre bébé - Visage vers l'intérieur	8
Sécurisez votre bébé - Visage vers l'extérieur	10
Sortir votre bébé du siège	12
Les accessoires comprennent	13
Bavoir	13
Entretien et garantie	14
Entretien.	14
Recommandations pour l'élimination	15
Respectez les règles pour l'élimination des déchets de votre pays..	15
Carte de garantie / Contrôle à la livraison	16



Signification des symboles utilisés

Dans ce mode d'emploi, vous trouverez les symboles suivants

-  Indique un danger possible.
-  Indique une remarque.
-  Indique une suggestion.

ATTENTION

CONSERVER POUR ULTERIEURE REFERENCES

Pour éviter les blessures graves ou mortelles:

- Votre balance peut être affectée par vos mouvements et celui du bébé.
- Faites attention quand vous pliez ou vous appuyez en avant.
- Ce support n'est pas adapté pour une utilisation dans des activités sportives.
- Lisez soigneusement la totalité de ce mode d'emploi et suivez les instructions avant d'utiliser le siège porte-bébé.
- Vérifiez constamment le porte-bébé pendant son utilisation, afin de vous assurer que votre bébé est en sécurité.
- N'utilisez ce porte-bébé que pour des enfants pesant entre 3,5 et 14,5 kg.
- Les tout-petits pourraient glisser par les ouvertures pour les jambes. Réglez ces ouvertures pour les jambes à la taille minimale compatible avec votre bébé.
- Ce porte-bébé ne convient pas pour maintenir votre enfant dans une voiture. N'utilisez JAMAIS ce porte-bébé comme siège de voiture.
- Pour les bébés pesant entre 3,5 et 5 kg, les sangles pour les jambes doivent être utilisées. Vous trouverez les recommandations relatives aux sangles pour les jambes à la page suivante.
- Ne lâcher l'enfant que quand le porte-bébé est complètement fixé et sécurisé.
- Assurez-vous que l'enfant soit bien placé, avec les jambes des deux côtés du siège et les bras passant par les ouvertures pour les bras.
- Assurez-vous que toutes les attaches et boucles restent bien fixées pendant l'utilisation.
- Ajustez soigneusement toutes les courroies à votre corps.
- Ne serrez jamais exagérément le porte-bébé. En serrant trop fort, vous risquez d'empêcher le bébé de respirer.
- Assurez-vous qu'il y ait suffisamment d'espace autour du visage du bébé pour lui permettre de respirer.
- Ne portez JAMAIS le porte-bébé sur le dos.
- Les bébés dont les muscles du cou ne sont pas suffisamment développés pour maintenir la tête doivent être portés avec le visage tourné vers l'intérieur.
- Contrôlez régulièrement le porte-bébé pour rechercher les signes d'usure. Avant chaque utilisation vérifiez les boucles, les courroies, les fixations à déclic et les bloqueurs.
- Ne vous allongez JAMAIS avec le porte-bébé.

Insert pour nourrisson

BRITAX RÖMER conseille l'utilisation de l'insert pour nourrisson pour porter un bébé pesant entre 3,5 et 6 kg, pour éviter qu'il ne soit assis trop bas. Une position trop basse dans le porte-bébé peut nuire à la respiration du bébé. Ceci vaut tout particulièrement pour les tout-petits pesant moins de 6 kg.

- 1 Positionnez les fermetures à glissière et fermez-les.
- 2 Fixez les recouvrements de fermeture à glissière de chaque.
- 3 Fixez les deux passants sur l'insert, au-dessus des boutons des sangles pour les jambes à la partie avant du siège.

N'utilisez plus ce siège dès que le poids du bébé dépasse 6 kg, ou que les oreilles du bébé atteignent le bord supérieur du porte-bébé.

Sangles pour les jambes

Les sangles pour les jambes DOIVENT être utilisées pour les enfants pesant entre 3,5 et 5 kg.

- 1 Essayez la position 1 ou 2 pour choisir la meilleure pour votre bébé.
- 2 Mettez les sangles pour jambes à la position voulue des deux côtés du porte-bébé en utilisant les boutons de fixation.

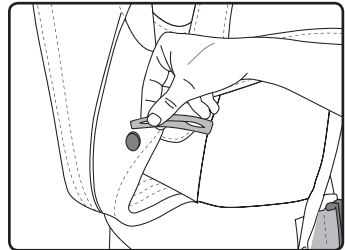
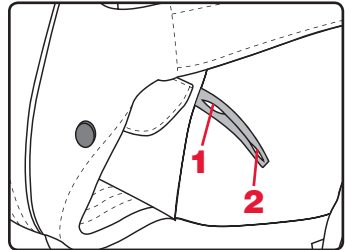
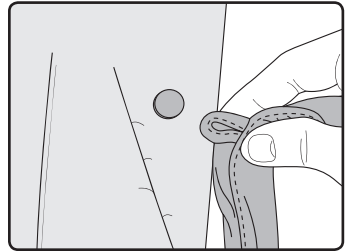
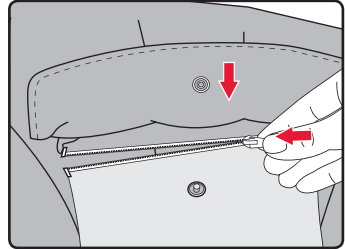

Caractéristiques du porte-bébé

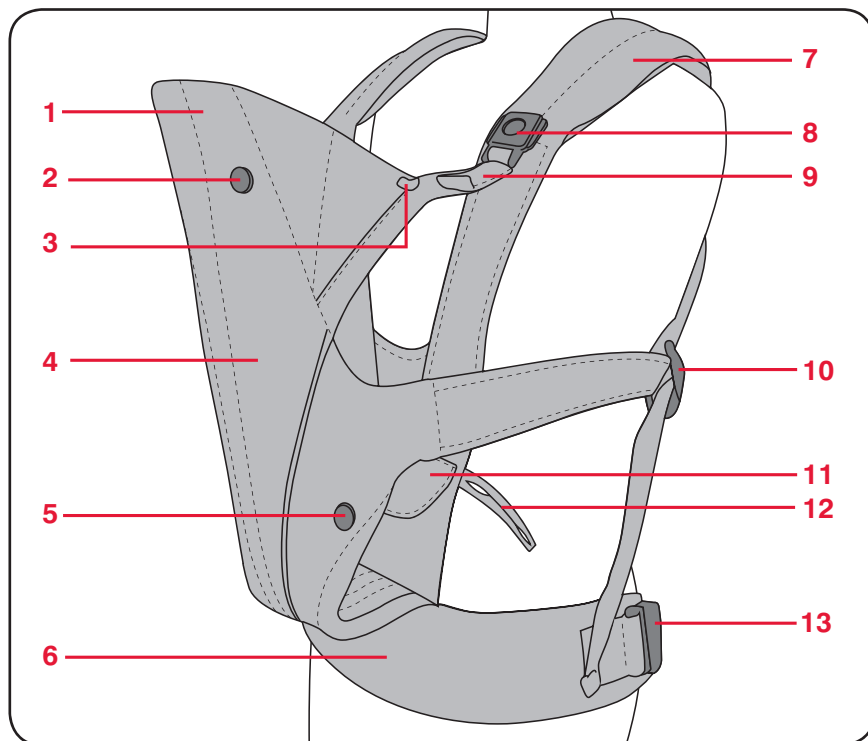

- | | | | |
|---|--|----|---|
| 1 | Appuie-tête | 10 | Réglage de ceinture |
| 2 | Bouton de l'appuie-tête | 11 | Fermeture à glissière et recouvrement pour l'insert |
| 3 | Sangle de l'appuie-tête | 12 | Sangle pour jambe |
| 4 | Dossier | 13 | Réglage de ceinture |
| 5 | Bouton de l'insert et de la sangle pour jambe. | 14 | Ceinture dorsale |
| 6 | Ceinture | 15 | Bande de réglage de ceinture |
| 7 | Ceinture d'épaule | 16 | Passant pour l'excédent de ceinture |
| 8 | Fermeture supérieure avec fixation | 17 | Bande de réglage de ceinture |
| 9 | Bande de réglage de la fermeture supérieure | 18 | Boucle de ceinture |
| | | 19 | Insert pour nourrisson |

Caractéristiques du porte-bébé

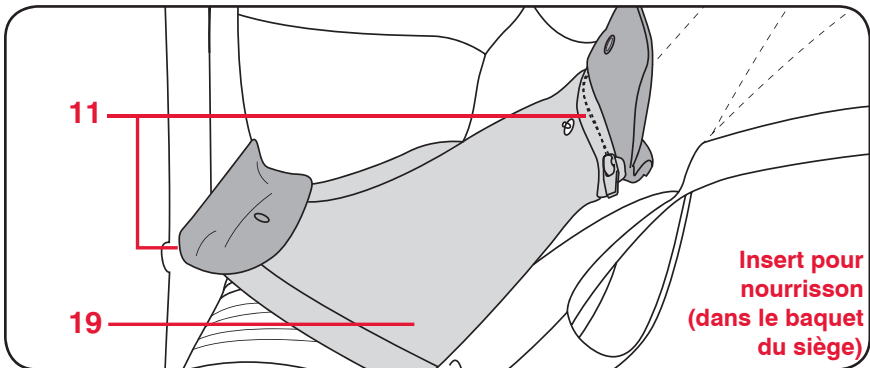
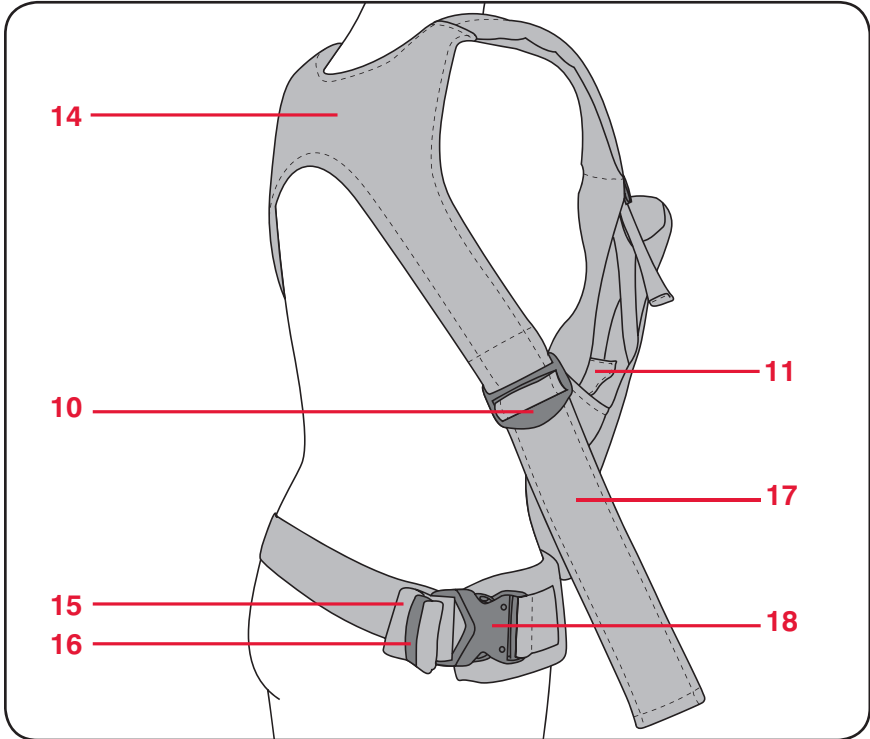

Préparation du porte-bébé

i Libérez toutes les boucles des sangles, afin de pouvoir vous mettre facilement le porte-bébé sur le corps.

- 1 Passez les bretelles par dessus la tête.
Positionnez le support de la fermeture à glissière antérieure sur l'avant de votre corps.

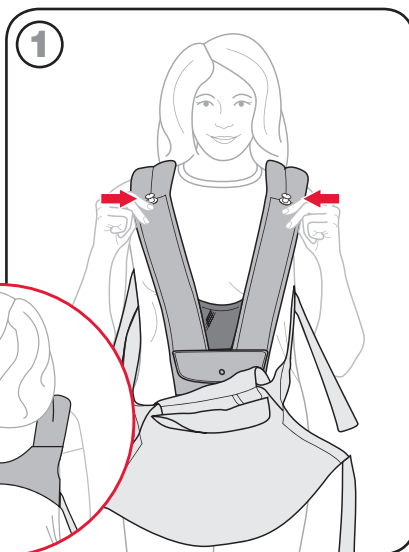
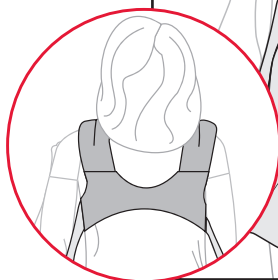
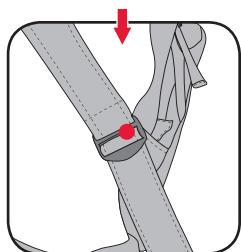

i Libérez les petites boucles des bretelles pour libérer les sangles.

- 2 Attachez la ceinture à votre taille et réglez la boucle.
Appuyez sur la boucle jusqu'au déclic.

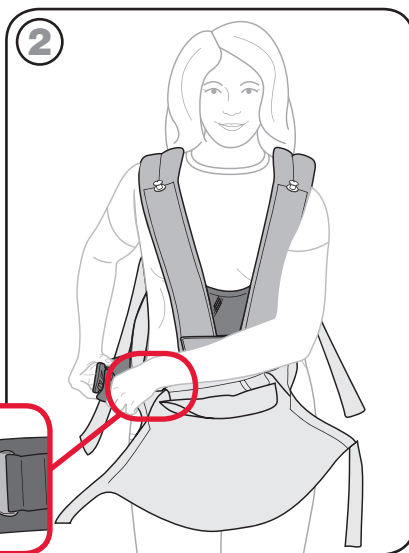
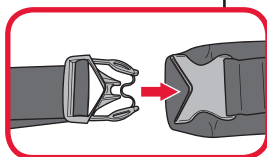

Préparation du porte-bébé

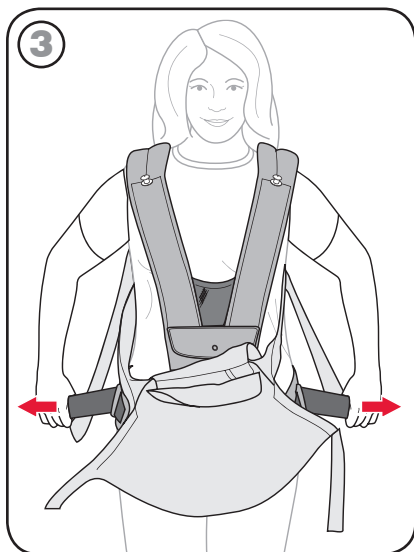

3 Serrez bien la ceinture.

i Utilisez le passant pour maintenir l'excédent de la ceinture.

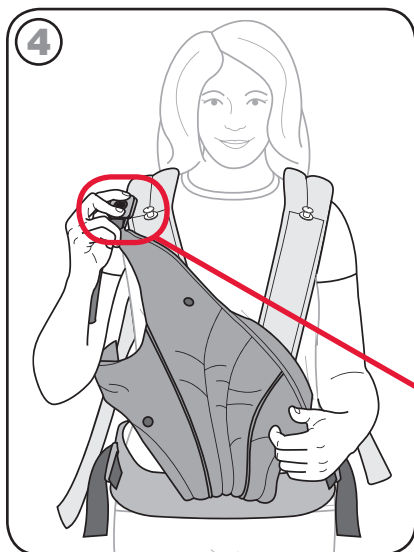

4 Assurez-vous que les courroies de liaison du haut ne soient pas tordues, et qu'une d'elles soit accrochée à la fermeture, afin que vous puissiez installer votre bébé par un des côtés.

Pour le bébé avec le visage tourné vers l'intérieur, voir page 8.

Pour le bébé avec le visage tourné vers l'extérieur, voir page 10.

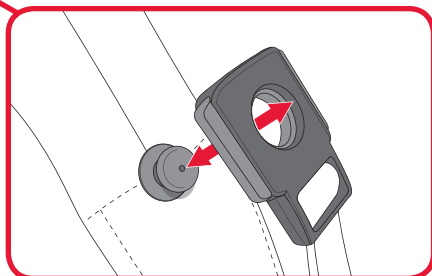

Sécurisez votre bébé - Visage vers l'intérieur

Les bébés dont la musculature du cou est encore insuffisante doivent toujours être portés avec le visage tourné vers l'intérieur (vers votre corps).

- 1 Posez le bébé sur le siège avec les jambes de part et d'autre du bon côté du dossier.

! Assurez-vous que les bras du bébé ne soient pas pris dans le harnais du porte-bébé. Maintenez toujours fermement votre bébé au moment de l'assoir ou de le retirer du siège.

i L'insert pour nourrisson peut être nécessaire pour assurer une bonne position pour les tout-petits. Voir page 3.

- 2 Vérifiez que les courroies de liaison ne soient pas tordues, et fermez la deuxième attache.

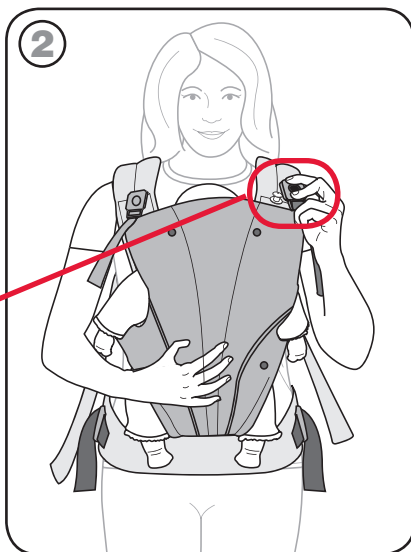
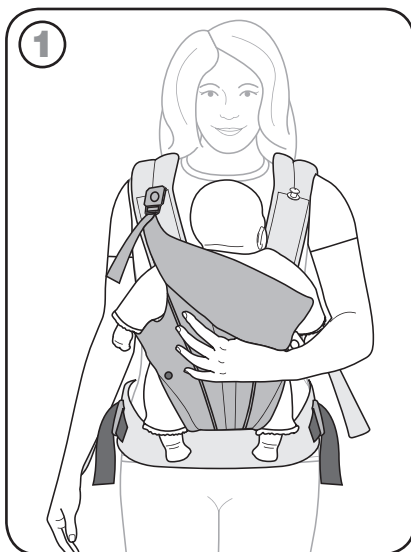
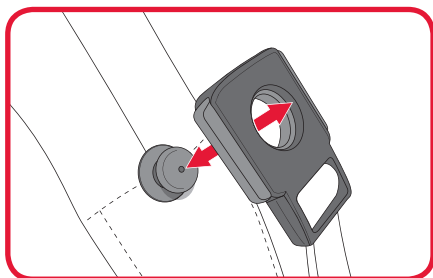

Sécurisez votre bébé - Visage vers l'intérieur

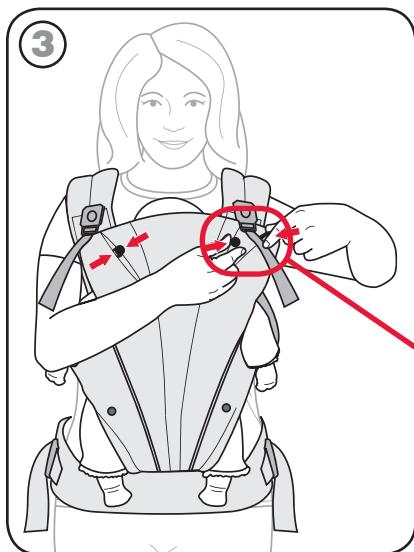

- 3 Fixez les sangles pour la tête, pour maintenir la tête du bébé. Les sangles s'attachent aux boutons de la partie supérieure du siège.

! L'utilisation des sangles pour la tête n'est nécessaire que si le bébé ne contrôle pas encore sa tête.

⚠ Pour les bébés pesant entre 3,5 et 5 kg, utiliser les sangles pour les jambes. Voir page 3.

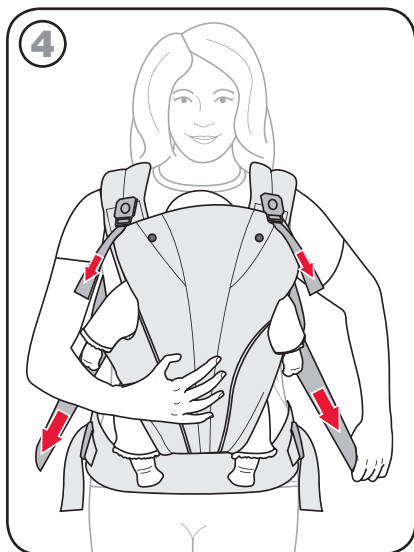
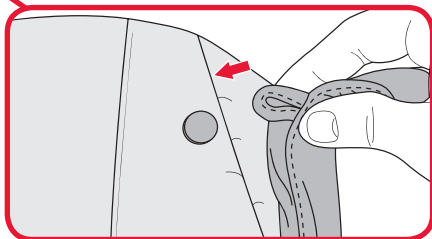

- 4 Serrez les sangles du porte-bébé jusqu'à ce qu'il soit bien près de votre corps.

! Si c'est nécessaire, utilisez les sangles pour les jambes. Voir page 3.

⚠ Vérifiez que les bras du bébé soient bien en dessous de la ceinture de liaison supérieure, pour assurer sa sécurité optimale.

! Réglez le porte-bébé afin qu'il soit bien adapté et confortable. Ne serrez jamais exagérément le porte-bébé. En serrant trop fort, vous risquez d'empêcher le bébé de respirer.

Sécurisez votre bébé - Visage vers l'extérieur

Les bébés dont la musculature du cou est encore insuffisante doivent toujours être portés avec le visage tourné vers l'intérieur (vers votre corps).

- 1 Posez le bébé sur le siège avec les jambes de part et d'autre du bon côté du dossier.

! Assurez-vous que les bras du bébé ne soient pas pris dans le harnais du porte-bébé. Maintenez toujours fermement votre bébé au moment de l'asseoir ou de le retirer du siège.

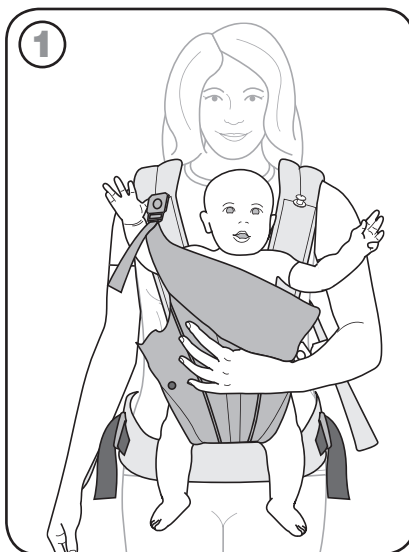

- 2 Poussez le coussin d'appui vers le bas, et attachez la deuxième ceinture. Vérifiez que les sangles ne soient pas tordues.

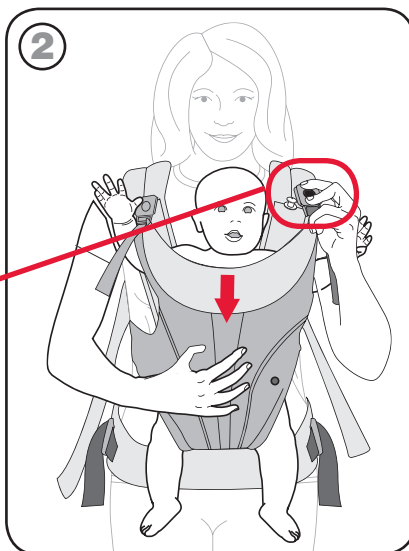
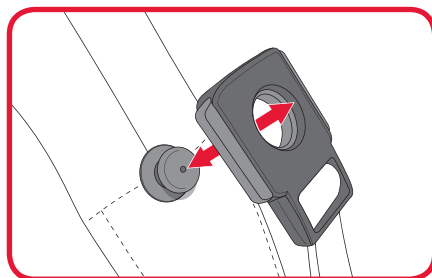

Sécurisez votre bébé - Visage vers l'extérieur

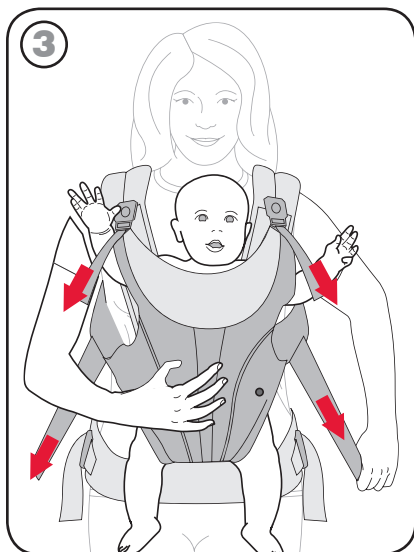

3 Serrez les sangles du porte-bébé jusqu'à ce qu'il soit bien près de votre corps.

⚠ Vérifiez que les bras du bébé soient bien en dessous de la ceinture de liaison supérieure, pour assurer sa sécurité optimale.

! Réglez le porte-bébé afin qu'il soit bien adapté et confortable. Ne serrez jamais exagérément le porte-bébé. En serrant trop fort, vous risquez d'empêcher le bébé de respirer.

i Sur notre site Internet www.Britax.eu, vous trouverez d'autres suggestions et la réponse aux questions fréquemment posées.

Sortir votre bébé du siège

⚠ Maintenez toujours fermement votre bébé au moment de l'asseoir ou de le retirer du siège.

- 1 Commencez par ouvrir les fixations du haut.
- 2 Ouvrir la première ceinture avec votre main libre.
- 3 Ouvrez la deuxième ceinture et soulevez votre bébé du siège.

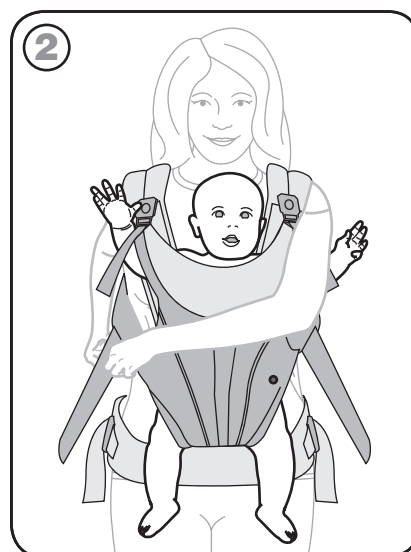
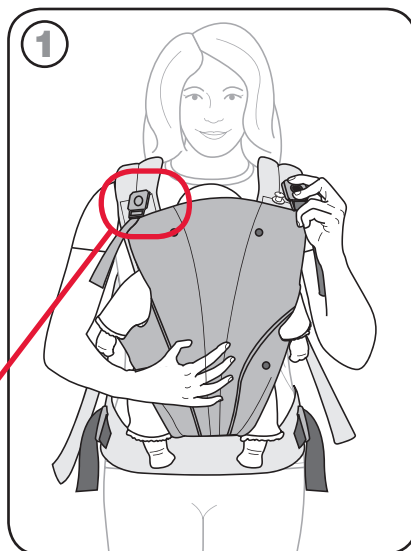
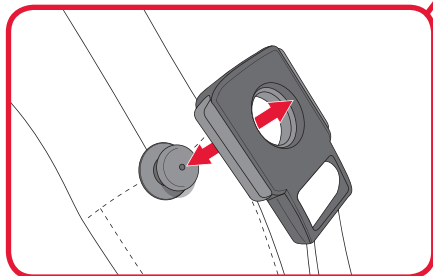

Bavoir

- 1 Lorsque la partie la plus longue du bavoir se trouve dans le porte-bébé, passez les deux courroies de liaison à travers les fentes du bavoir.
- 2 Soulevez le recouvrement de l'insert dans le siège, et faites prendre le bouton pression inférieur du bavoir pour le fixer.

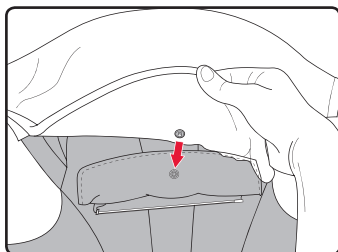
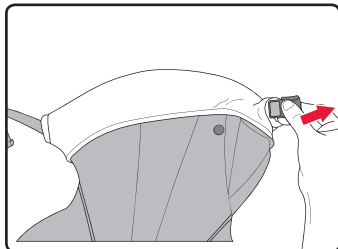

i Vous trouverez d'autres accessoires sur notre site Internet www.britax.eu.

Entretien

Tissu

- Passez un chiffon humide sur le tissu pour éliminer les salissures.
- Nettoyage poussé: Lavable machine, laver séparément avec un programme léger, utiliser une poudre pour linge délicat. Faire sécher à plat.
NE PAS javelliser
NE PAS repasser
NE PAS ajouter d'adou-

cissant

Un mauvais entretien et un produits de lavage non adapté peuvent causer l'annulation de la garantie.

Pièces en plastique

- Vérifiez régulièrement que les fermetures du haut fonctionnent parfaitement et qu'elles ne sont pas sales.
- Nettoyez les salissures à l'eau froide.

Mousquetons et fermetures à glissière

- Utilisez un chiffon humide pour éliminer les salissures des boucles et des fermetures à glissière.

Britax Excelsior Limited et Britax Römer Kindersicherheit GmbH garantissent ce produit au premier acheteur:

Garantie 2 ans

Pour ce produit, nous donnons une garantie de deux ans sur tout défaut de matière ou de fabrication. La période de garantie débute le jour de l'achat. La preuve de l'achat est indispensable. Votre droit à cette garantie a la limitation suivante: BRITAX RÖMER pourra décider unilatéralement en faveur du premier acheteur de réparer ou d'échanger des composants ou le produit complet. BRITAX RÖMER se réserve le droit de ne plus produire, de modifier ou de remplacer par d'autres éléments les tissus, pièces, modèles ou produits. Les frais d'envoi et de traitement ne sont pas inclus.

Pour une demande de garantie, adressez-vous sans délai au service Clients de BRITAX. La preuve de l'achat est indispensable.

Limitations de la garantie

Notre garantie ne s'étend pas au dommages dus à la négligence, l'utilisation incorrecte, la corrosion ou toute utilisation au dehors de ce mode d'emploi. **L'entretien ou le nettoyage incorrect entraîne l'annulation de tout droit formel et implicite à la garantie.**

L'utilisation d'accessoires d'un autre fabricant que BRITAX RÖMER Inc. n'est pas autorisée. L'utilisation d'accessoires non autorisés peut endommager le produit et s'avérer dangereuse. Ceci entraîne automatiquement l'annulation de la garantie de BRITAX RÖMER.

Limitation de la responsabilité

La garantie et les mesures décrites ci-dessus résultent exclusivement et en harmonie avec toutes déclarations verbale ou écrites, formelles ou tacites. En aucun cas, Britax ou le commerçant qui vend ce produit ne pourront être rendus responsables pour les dommages directs, collatéraux ou futurs, causés par l'utilisation ou l'impossibilité d'utiliser ce produit.

Recommandations pour l'élimination

Respectez les règles pour l'élimination des déchets de votre pays.

Où jeter l'emballage ?		Conteneur à papiers
Où jeter les composants ?	Boîte de protection	Residual waste, thermal recycling
	Pièces en plastique	Voir l'identification sur le produit pour déterminer le conteneur de destination.
	Pièces métalliques	Conteneur à métaux
	Ceintures, sangles	Conteneur pour polyester

Carte de garantie

Nom: _____

Adresse: _____

Code postal: _____

Localité: _____

Téléphone
(avec préfixe): _____

E-Mail: _____

Produit: _____

Numéro de l'article: _____

Couleur du tissu:
(Dessin): _____

Accessoires: _____

Date d'achat: _____

Acheteur (signature): _____

Vendeur: _____

Contrôle à la livraison:

1. Intégralité

Contrôlé / en
ordre

J'ai vérifié le produit et j'ai constaté qu'il m'était livré complet,
et que le tout fonctionnait correctement.

2. Contrôle du fonctionnement

- Réglage des sangles

Contrôlé / en
ordre

J'ai reçu des informations suffisantes sur ce produit et son
fonctionnement avant l'achat, et j'ai pris connaissance des
instructions pour l'entretien et la maintenance.

3. Intégralité

- Produit

Contrôlé / en
ordre

- Parties en tissu

Contrôlé / en
ordre

- Pièces en plastique

Contrôlé / en
ordre

Date d'achat: _____

Acheteur (signature): _____

Vendeur: _____

Cachet du vendeur

Contenido	1
Antes de la utilización	3
Colocación del bebé	3
Lazos de las piernas	3
Características del transportador de bebés.	4
Colocación del transportador de bebés.	6
Asegure a su bebé - La cara hacia dentro.	8
Asegure a su bebé - La cara hacia fuera	10
Saque a su bebé del transportador	12
Los accesorios comprenden	13
Babero.	13
Mantenimiento y garantía	14
Mantenimiento de producto	14
Instrucciones sobre la eliminación de los componentes.	15
Consulte las disposiciones de eliminación vigentes en su país..	15
Tarjeta de garantía / Control de entrega	16

Símbolos utilizados y su significado en estas instrucciones:

In dieser Anleitung finden Sie folgende Symbole:

 Indica un peligro posible.

 Indica una advertencia.

 Indica un consejo.



¡ATENCIÓN!

MANTENER PARA FUTURA REFERENCIA

Para evitar lesiones graves o mortales:

- Su equilibrio puede verse afectado negativamente por su movimiento y el del niño.
- Tenga cuidado al curvarse o inclinarse hacia delante.
- Esta compañía no es adecuado para su uso en actividades deportivas.
- Lea todas las advertencias cuidadosamente y sígalas, antes de utilizar el transportador de bebés.
- Compruebe continuamente el transportador durante su utilización, para garantizar que el bebé está seguro.
- Utilice este transportador de bebés solo con niños con un peso entre 3,5 y 14,5 kg.
- Los niños pequeños se pueden caer por las aberturas de las piernas. Ponga la abertura de las piernas en la posición más estrecha posible para su hijo.
- Este transportador de bebés no es adecuado para llevar seguro a su hijo en el coche. NO utilice este transportador de bebés en sustitución de la silla de bebé de coche.
- Para bebés con un peso entre 3,5 y 5 kg se han de utilizar los lazos de las piernas. En la siguiente página se explican las directrices para los lazos de las piernas.
- Coloque al niño, cuando el transportador de bebés esté totalmente fijado y asegurado.
- Asegúrese, de que el niño está sentado correctamente, con ambas piernas a los lados del respaldo y con ambos brazos a través de las aberturas para los brazos.
- Asegúrese, de que todas las conexiones y hebillas están fijadas con seguridad durante la utilización.
- Ajuste bien correas a su cuerpo
- NO apriete excesivamente el transportador de bebés. Apretarlo demasiado puede perjudicar la respiración del bebé.
- Colóquelo para que haya suficiente espacio de circulación de aire en la zona de la cara del niño.
- NO coloque el transportador de bebés en su espalda.
- Los bebés cuya musculatura del cuello no sea suficientemente fuerte y que aún no aguanten solos su cuello, han de colocarse con la cara hacia dentro.
- Controle regularmente si hay desgaste en el transportador de bebés. Compruebe antes de cada uso las correas, cierres de seguridad y bloques.
- NO deje que el niño se acueste en el transportador.

Colocación del bebé

BRITAX RÖMER recomienda la utilización del transportador para bebés con un peso de entre 3,5 y 6 kg, para que el bebé no se sienta demasiado abajo. Una posición demasiado baja en el transportador puede perjudicar a la respiración del bebé. Esto es aplicable para bebés con un peso inferior a 6 kg.

- 1 Alinee ambas cremalleras y ciérrelas.
- 2 Fije en ambos lados las cubiertas de las cremalleras.
- 3 Fije ambos ojales encima en los botones de los lazos de las piernas en la parte trasera del transportador.

No utilice el asiento más, tan pronto como el bebé supere los 6 Kg o las orejas del bebé lleguen al canto superior del transportador.

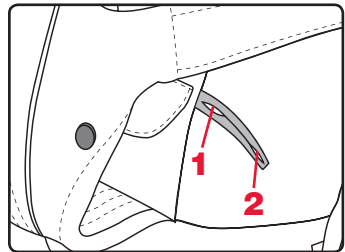
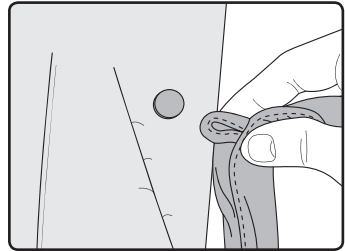
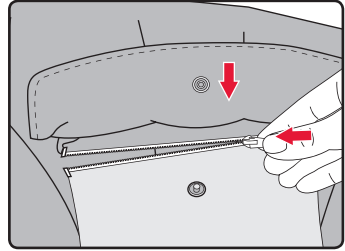

Lazos de las piernas

Es OBLIGATORIO utilizar los lazos de las piernas para bebés con un peso entre 3,5 y 5 kg.

- 1 Elija la posición 1 o 2 para obtener la mejor posición para su bebé.
- 2 Desplace los lazos de las piernas a ambos lados del transportador al botón correspondiente en la posición deseada.

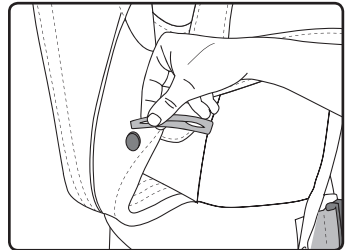

Características del transportador de bebés

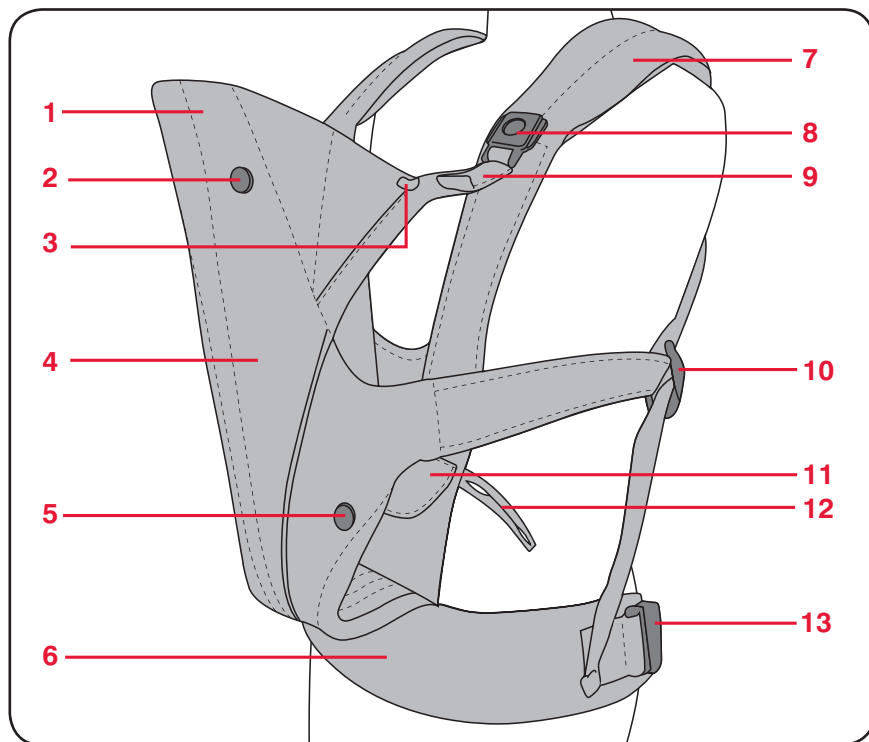

- | | | | |
|---|---|----|---|
| 1 | Cojín de apoyo | 10 | Ajuste de la correa |
| 2 | Botón del cojín de apoyo | 11 | Cremallera y cubierta para la colocación |
| 3 | Ojal del cojín de apoyo | 12 | Lazos de la pierna |
| 4 | Respaldo | 13 | Ajuste de la correa |
| 5 | Botón de colocación y del lazo de las piernas | 14 | Cinta de la correa de la espalda |
| 6 | Correa | 15 | Cinta de ajuste de la correa |
| 7 | Correa de los hombros | 16 | Regulador para la cinta del cinturón sobrante |
| 8 | Cierre superior con fijación | 17 | Cinta de ajuste de la correa |
| 9 | Cinta de ajuste del cierre superior | 18 | Hebillas de la correa |
| | | 19 | Colocación del bebé |

Características del transportador de bebés

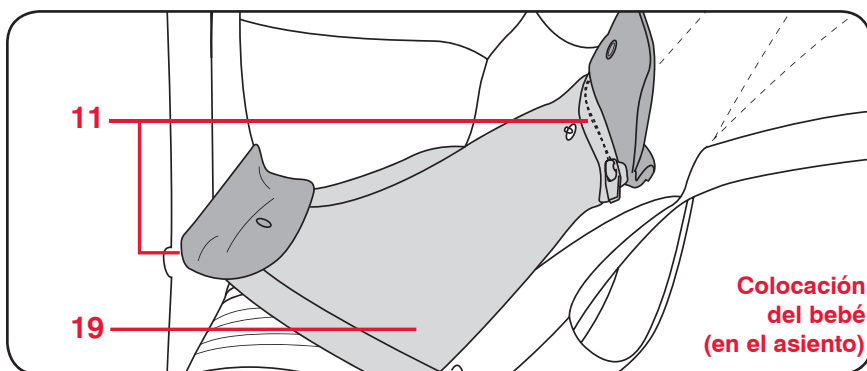
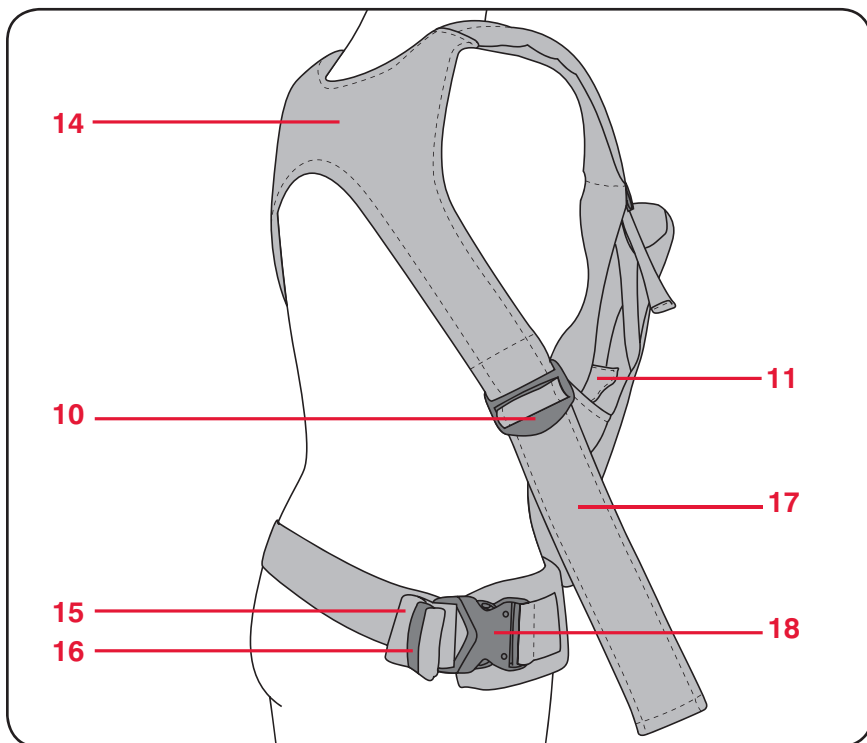

ES

Colocación del transportador de bebés

i Afloje todas las cintas de la correa, para llevar el transportador más suelto.

- 1 Pase la correa de los hombros por encima de su cabeza. Coloque el regulador del cierre superior en la parte delantera de su cuerpo.

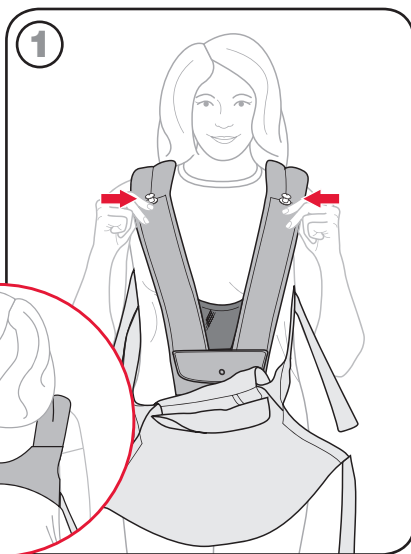
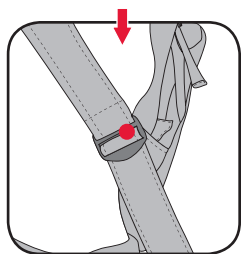

i Tire de las pequeñas hebillas de la correa en la correa de los hombros, para aflojar las cintas.

- 2 Fije la correa en su cintura y ajuste la hebilla. Presione la hebilla, hasta que se encaje.

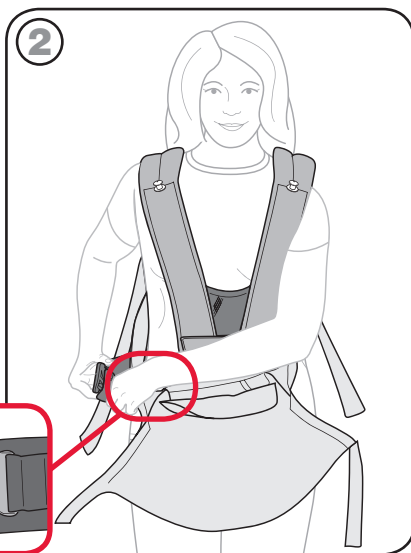
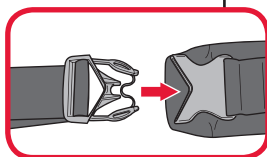

Colocación del transportador de bebés

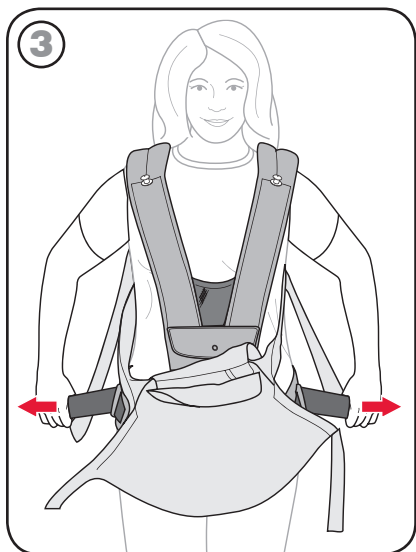

3 Tire bien de la correa.

i Utilice el soporte para colocar la cinta del cinturón sobrante.

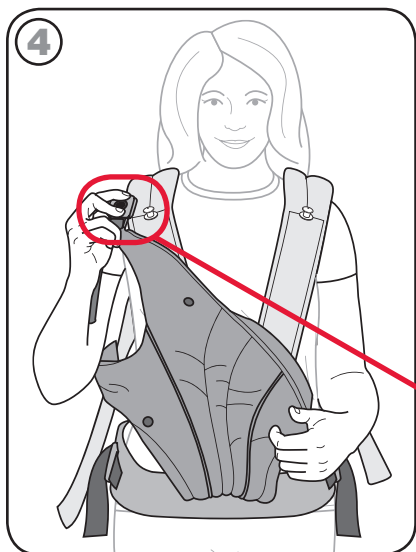

4 Asegúrese de que las correas de conexión superior no estén torcidas y que una de las dos correas de conexión estén unidas al cierre superior, para que pueda colocar a su bebé desde un lado en el transportador.

Para la cara hacia dentro tenga en cuenta la página 8.

Para la cara hacia fuera tenga en cuenta la página 10.

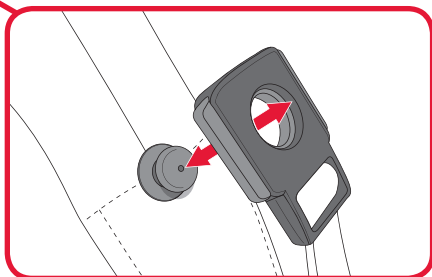

Asegure a su bebé - La cara hacia dentro

Los niños con una musculatura del cuello insuficientemente desarrollada siempre deben colocarse con la cara hacia dentro (hacia su cuerpo).

- 1 Coloque a su bebé en el transportador, de forma que las piernas estén en el lado correcto del asiento.

! Asegúrese de que los brazos y las piernas del bebé no quedan enganchadas en el transportador. Sujete siempre a su bebé con una mano al colocarlo o sacarlo del transportador.

i La colocación del bebé puede ser necesaria para permitir una adaptación correcta para bebés pequeños. Véase la página 3.

- 2 Asegúrese de que la correa de conexión no está torcida, y cierre el segundo cierre.

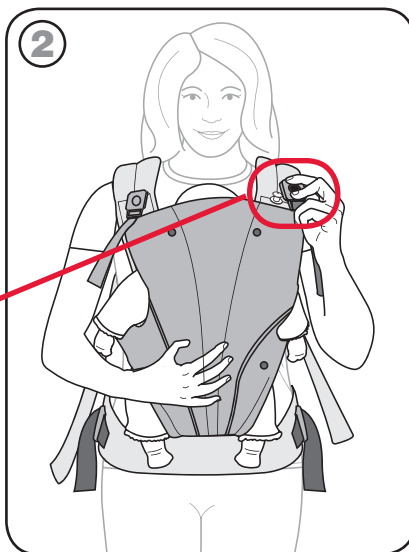
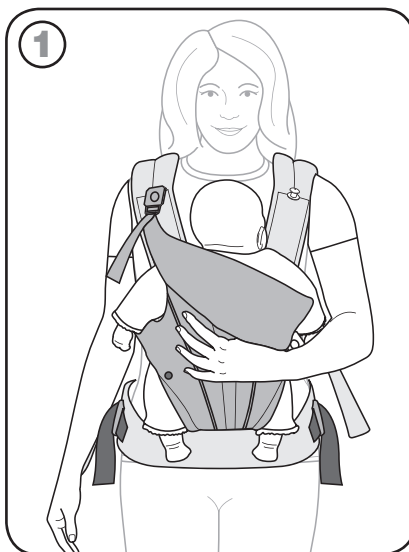
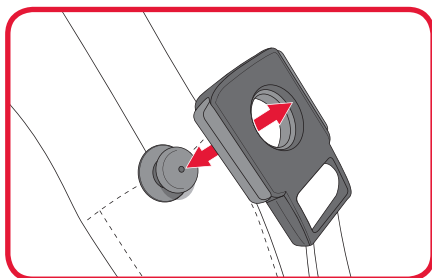

Asegure a su bebé - La cara hacia dentro

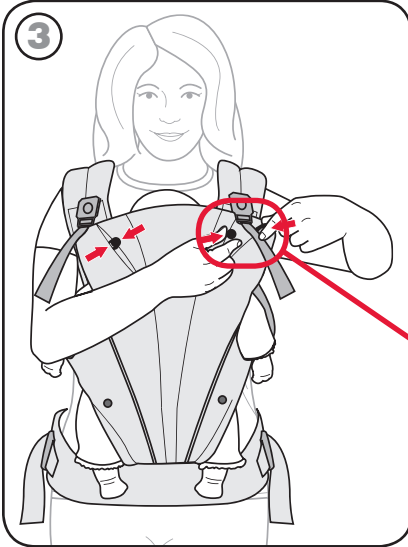

- 3 Fije los lazos de la cabeza, para asegurar la cabeza del bebé. Los lazos se fijaran en los botones de la parte superior del transportador.

! La fijación de los lazos de la carrera es solo necesaria en caso que el bebé no pueda aguantar su cabeza.

! Para bebés con un peso entre 3,5 y 5 kg se han de utilizar los lazos de las piernas. Véase la página 3.

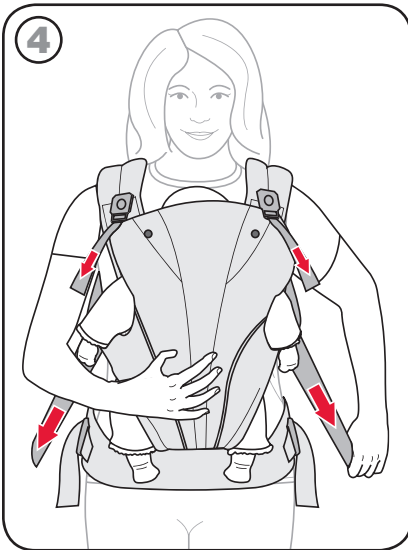
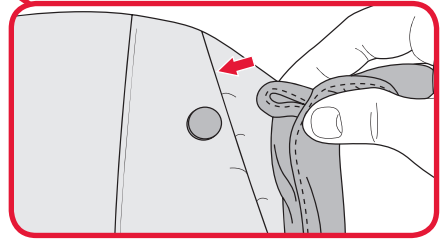

- 4 Fije las cintas del transportador, hasta que queden apretadas en su cuerpo.

! Si fuera necesario coloque ahora los lazos de las piernas. Véase la página 3.

! Asegúrese de que los brazos del bebé se encuentran debajo de la correa de conexión superior, para ofrecer una seguridad óptima para su bebé.

! Adapte el transportador de bebés para un despliegue y una comodidad óptima. No apriete excesivamente el transportador de bebés. Apretarlo demasiado puede perjudicar la respiración del bebé y provocar asfixia.

Asegure a su bebé - La cara hacia fuera

Los niños con una musculatura del cuello insuficientemente desarrollada siempre deben colocarse con la cara hacia dentro (hacia su cuerpo).

- 1 Coloque a su bebé en el transportador, de forma que las piernas estén en el lado correcto del asiento.

! Asegúrese de que los brazos y las piernas del bebé no quedan enganchadas en el transportador. Sujete siempre a su bebé con una mano al colocarlo o sacarlo del asiento.

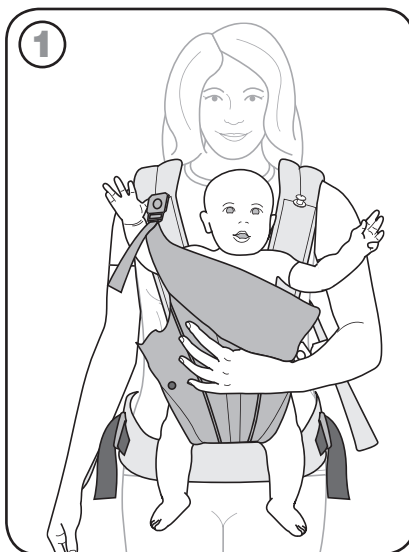

- 2 Presione el cojín de apoyo hacia abajo y conecte la segunda correa de unión. Asegúrese de que las cintas no están torcidas.

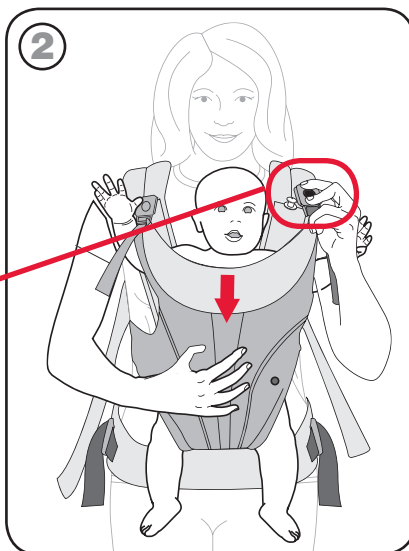
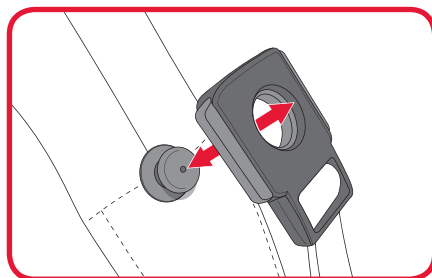

Asegure a su bebé - La cara hacia fuera

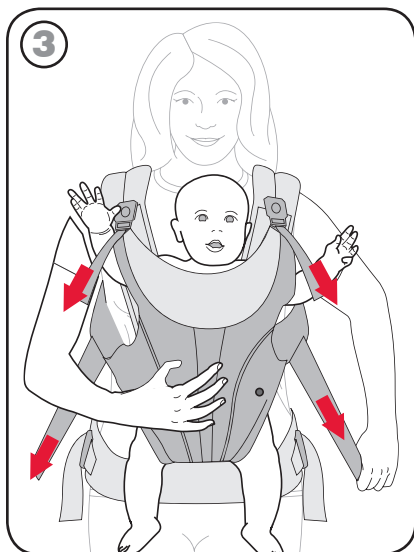

3 Fije las cintas del transportador, hasta que queden apretadas a su cuerpo.

⚠ Asegúrese de que los brazos del bebé se encuentran debajo de la correa de conexión superior, para ofrecer una seguridad óptima para su bebé.

! Adapte el transportador de bebés para un despliegue y una comodidad óptima. No apriete excesivamente el transportador de bebés. Apretarlo demasiado puede perjudicar la respiración del bebé y provocar asfixia.

i En la página web Britax.eu puede encontrar consejos adicionales y las preguntas más frecuentes.

ES

Saque a su bebé del transportador

⚠ Sujete siempre a su bebé con una mano al colocarlo o sacarlo del asiento.

- 1 Suelte primero el cierre superior.
- 2 Afloje la segunda cinta del cinturón con su mano libre.
- 3 Afloje la otra cinta del cinturón y eleve a su bebé del asiento.

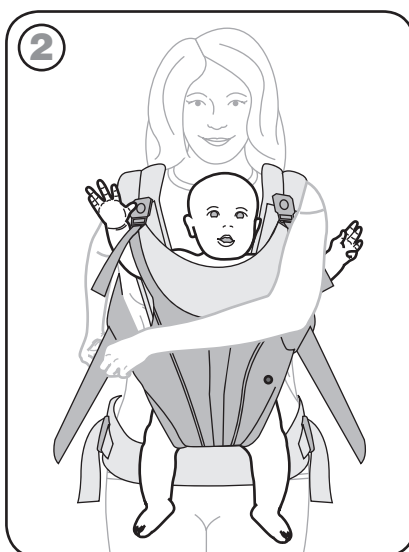
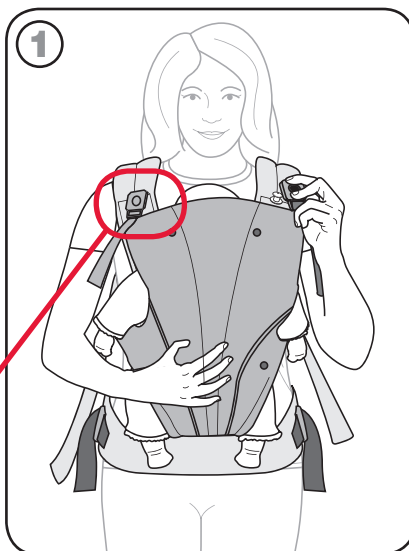
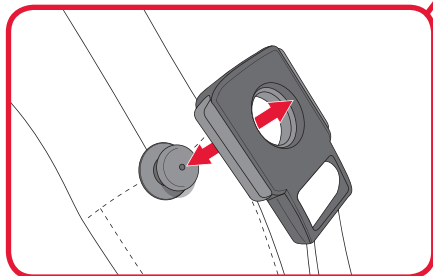

Babero

- 1 Si la parte más larga del babero se encuentra en el transportador, estire de las dos partes superiores de la correa de unión en la ranura del babero.
- 2 Eleve la cubierta de colocación en el transportador y deje el botón automático inferior del babero encajado para asegurar el babero.

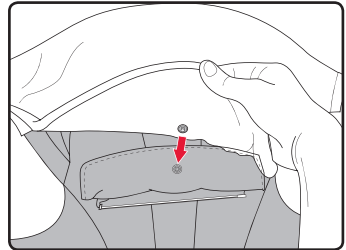
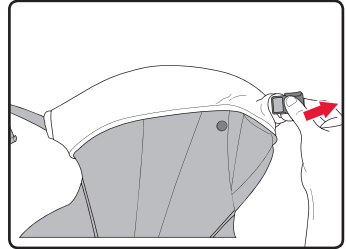

 En la página web Britax.eu puede encontrar más accesorios.

Mantenimiento de producto

Tejidos

- Limpie los tejidos con un paño húmedo para quitar la suciedad.

- Para una limpieza minuciosa:

Lavable a máquina, por separado con un detergente suave.

Para secar poner plano

NO destiñe

NO planchar **NINGÚN**

suavizante utilizar

Los productos de cuidado y de limpieza falsos pueden provocar la pérdida de la garantía.

Piezas de plástico

- Comprobar regularmente que el cierre superior funciona sin problemas y que no tienen ninguna suciedad.

- Lave la suciede acon agua clara.

Cierre de seguridad y cremallera

- Limpie las cremalleras o hebillas sucias con un paño húmedo para eliminar la suciedad.

Britax Excelsior Limited y Britax Römer Kindersicherheit GmbH garantizan al comprador original de este producto:

2 años de garantía

Para este producto ofrecemos una garantía para fallos de fabricación o de material de dos años. El período de garantía comienza el día de la compra del producto. Es necesario un justificante de compra. Su derecho legal para esta garantía queda restringida a que BRITAX RÖMER ofrece al comprador original de este producto, la reparación, cambio de componentes o del producto entero según su valoración. BRITAX RÖMER mantiene el derecho de no fabricar nunca más, modificar materiales, partes, modelos o reemplazar por otros elementos. Los costes de trabajo y envío para las devoluciones no están incluidos.

En los casos propios de garantía, dirijase inmediatamente al servicio al cliente de BRITAX. Ein Kaufbeleg ist erforderlich! Es necesario un justificante de compra

Limitaciones de la garantía

Esta garantía no cubre desperfectos por negligencias, mal uso, corrosiones por sales o una utilización inadecuada contra estas instrucciones. **En un mantenimiento o limpieza erróneos se pierden de forma expresa e implícita todos los derechos de la garantía.**

La utilización de accesorios de otro fabricante diferente a BRITAX RÖMER Inc. no está permitida. Una utilización de accesorios no permitidos pueden producir que este producto se dañe y representar un peligro. En ese caso la garantía de BRITAX RÖMER queda extinguida.

Limitación de responsabilidad

Las garantías y medidas expuestas anteriormente son aplicables exclusivamente y de acuerdo con el resto de otras declaraciones explícitas o tácitas, orales o por escrito. En ningún caso Britax o el comerciante donde compró este producto, se hace responsable de daños resultantes de la utilización o de la utilización no adecuada de este producto.

Instrucciones sobre la eliminación de los componentes

Consulte las disposiciones de eliminación vigentes en su país.

Eliminación del embalaje		Contenedor de papel
Eliminación de componentes	Funda protectora	Basura general, aprovechamiento térmico
	Piezas de plástico	De acuerdo con la identificación de la pieza en el contenedor correspondiente
	Piezas metálicas	Contenedor de metal
	Cinta del cinturón	Contenedor para poliéster

Tarjeta de garantía

- Nombre: _____ He examinado el producto y me he asegurado de que el asiento se entrega completo y de que todos sus dispositivos funcionan correctamente.
- Dirección: _____ Estado de cumplimiento total comprobado / correcto
- Código postal: _____ Prueba de funcionamiento
- Localidad: _____ Regulación de cinturones comprobado / correcto

3. Integridad

- Teléfono (con prefijo): _____ He recibido información suficiente sobre el producto y su funcionamiento antes de la compra y conozco las instrucciones de cuidado y mantenimiento.
- Correo electrónico: _____ - Producto comprobado / correcto
- Producto: _____ - Tejidos comprobado / correcto
- _____ - Piezas de plástico comprobado / correcto

- Número de artículo: _____ Fecha de compra: _____
- Color de la funda: _____ Comprador (firma): _____
- Accesorio: _____ Comerciante: _____
- Fecha de compra: _____
- Comprador (firma): _____
- Comerciante: _____





Sello del comerciante

Índice	1
Antes da utilização	3
Adaptador para recém-nascido.	3
Presilhas para pernas.	3
Características do porta-bebé	4
Colocação do porta-bebé	6
Proteção do seu bebé - virado para dentro	8
Proteção do seu bebé - virado para fora	10
Tirar o seu bebé do assento	12
O acessório inclui	13
Babete.	13
Conservação e garantia	14
Limpeza e higiene do produto	14
Indicações sobre a eliminação.	15
Observe as prescrições nacionais relativas à eliminação.	15
Certificado de garantia / verificação de transferência	16

Símbolos utilizados e o seu significado Nestas instruções vai encontrar os seguintes símbolos:

In dieser Anleitung finden Sie folgende Symbole:

-  Remete para um possível perigo.
-  Remete para uma observação.
-  Remete para uma dica.



ATENÇÃO

GUARDAR PARA USO FUTURO

Para evitar ferimentos graves ou fatais:

- O seu equilíbrio pode ser prejudicado pelos seus movimentos e pelos movimentos da sua criança.
- Seja prudente a virar ou inclinar-se para a frente.
- Este transportador não é adequado para uso em atividades esportivas.
- Leia atentamente todas as instruções e observe-as antes de utilizar o porta-bebé.
- Verifique constantemente o porta-bebés durante o uso para se certificar que o bebé está seguro.
- Utilize este porta-bebé apenas com crianças entre 3,5 e 14,5 kg.
- As crianças pequenas podem cair pelas aberturas para as pernas. Regule as aberturas para as pernas do seu bebé para o mínimo tamanho possível.
- Este porta-bebé não é adequado para segurar a sua criança no carro. NÃO utilize este porta-bebé em vez de uma cadeira de criança para carro.
- Nos bebés com um peso entre 3,5 e 5 kg, tem de utilizar as presilhas para as pernas. Na próxima página pode consultar as instruções sobre as presilhas para as pernas.
- Não largue a criança enquanto o porta-bebé não estiver completamente fixo e seguro.
- Certifique-se que a criança está corretamente sentada, ou seja, com as pernas de cada lado da travessa do assento e com os dois braços por entre as aberturas para os braços.
- Certifique-se que as uniões e as fivelas estão todas fixadas com firmeza durante o uso.
- Aperte todos os cintos com firmeza à volta do seu corpo
- NÃO aperte o porta-bebé em demasia. Se apertar demasiado pode dificultar a respiração do bebé.
- Certifique-se que há espaço suficiente à volta da cara do bebé para permitir uma suficiente circulação de ar.
- NÃO coloque o porta-bebé nas suas costas.
- Os bebés, cuja musculatura da nuca ainda não está suficientemente fortalecida para suportarem a cabeça sozinhos, têm de ser colocados virados para dentro.
- Verifique o porta-bebé regularmente quanto a indícios de desgaste. Verifique, antes de cada uso, todas as fivelas, cintos, fixadores e retentores.
- NÃO se deite com o porta-bebés.

Adaptador para recém-nascido

A BRITAX RÖMER recomenda a utilização do adaptador para recém-nascido em bebés com um peso entre 3,5 e 6 kg, para evitar que a sua criança fique muito funda no porta-bebés. Uma posição sentada demasiado funda no porta-bebé pode dificultar a respiração do bebé. Isto aplica-se principalmente a recém-nascidos com peso inferior a 6 kg.

- 1 Alinhe os dois fechos de correr e puxe-os para fechar.
- 2 Fixe, de ambos os lados, as coberturas dos fechos de correr.
- 3 Fixe as duas presilhas no adaptador acima dos botões das presilhas para pernas na parte da frente do assento.

Deixe de usar o assento assim que o seu bebé ultrapassar os 6 kg ou quando as orelhas do bebé chegarem ao canto superior do porta-bebé.

Presilhas para pernas

As presilhas para pernas TÊM de ser utilizadas em crianças com peso entre 3,5 e 5 kg.

- 1 Escolha a posição 1 ou 2 para obter a melhor posição para o seu bebé.
- 2 Puxe as presilhas para pernas, de ambos os lados do porta-bebé, por cima dos respetivos botões para a posição desejada.

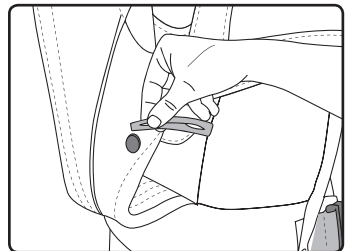
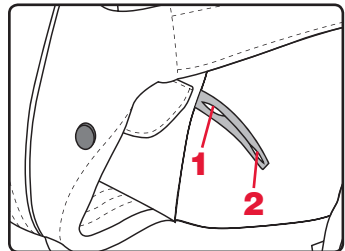
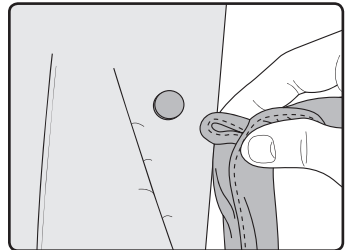
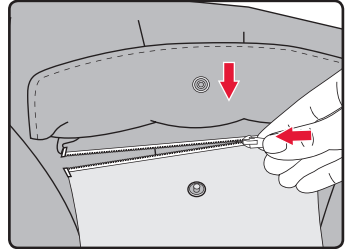

Características do porta-bebé

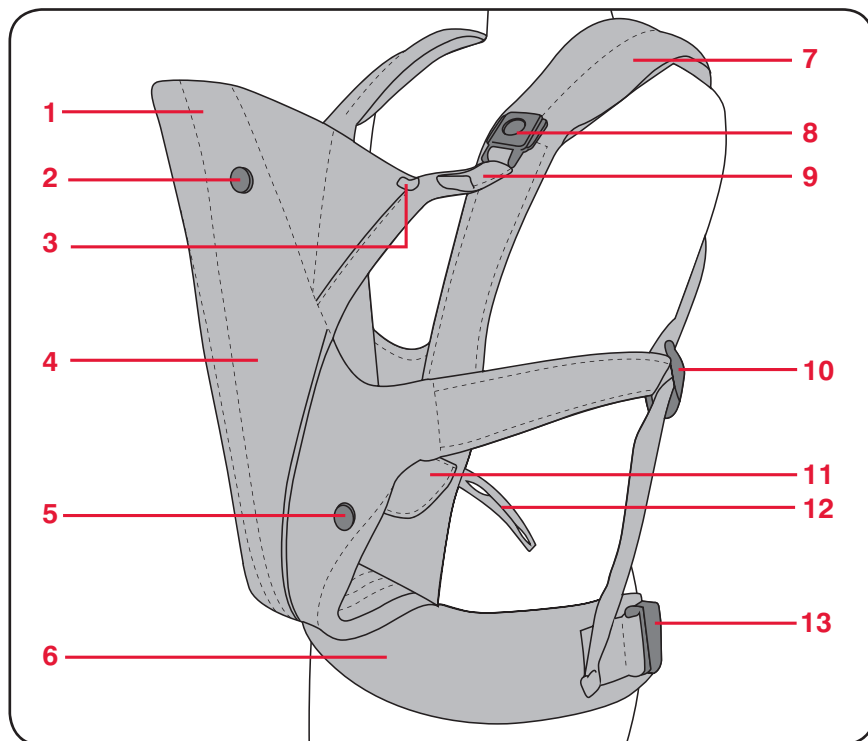

- | | | | |
|---|--|----|--|
| 1 | Almofada de apoio | 10 | Regulação do cinto |
| 2 | Botão da almofada de apoio | 11 | Fecho de correr e cobertura para o adaptador |
| 3 | Presilha da almofada de apoio | 12 | Presilha para pernas |
| 4 | Travessa de assento | 13 | Regulação do cinto |
| 5 | Botão do adaptador e da presilha para pernas | 14 | Fita do cinto das costas |
| 6 | Cinto | 15 | Fita de regulação do cinto |
| 7 | Cinto do ombro | 16 | Suporte para a fita do cinto em excesso |
| 8 | Fecho superior com fixação | 17 | Fita de regulação do cinto |
| 9 | Fita de regulação do fecho superior | 18 | Fivela do cinto |
| | | 19 | Adaptador para recém-nascido |

Características do porta-bebé

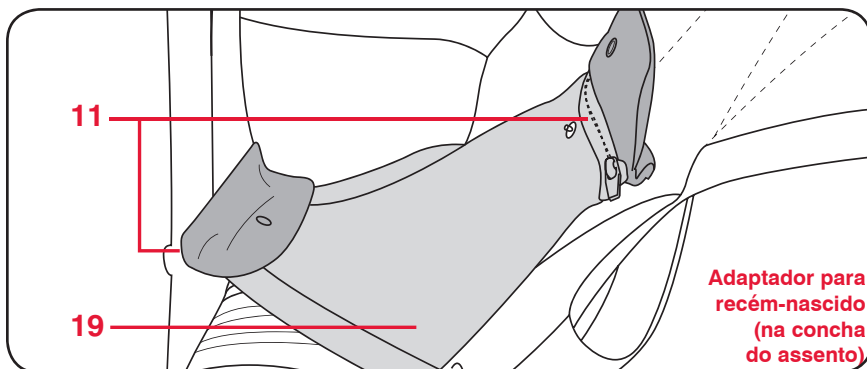
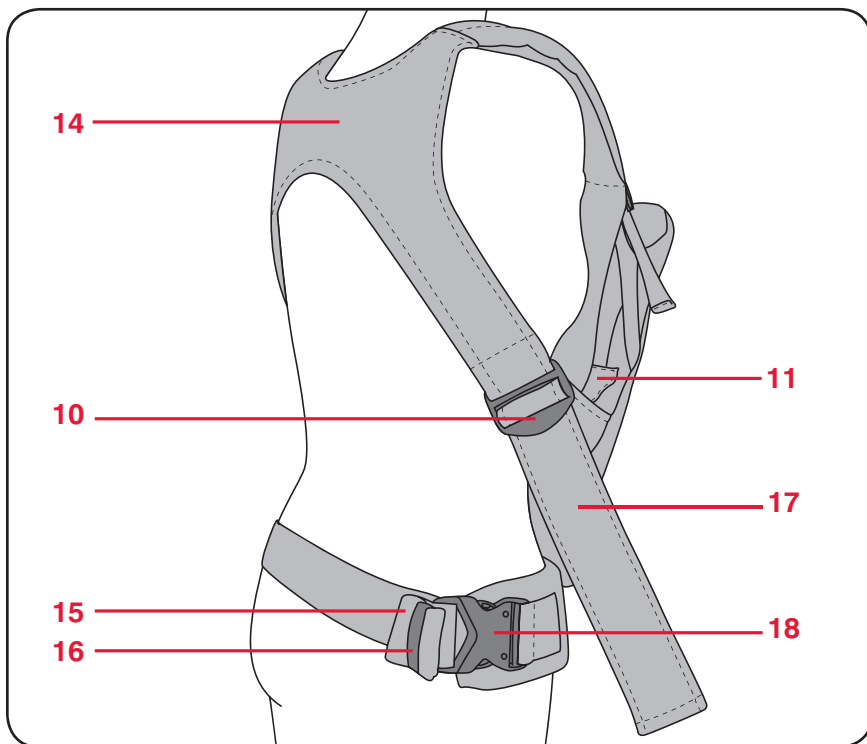

Colocação do porta-bebé

i Desaperte todas as fitas do cinto para conseguir colocar mais facilmente o porta-bebé.

- 1 Passe o cinto do ombro por cima da cabeça. Posicione o suporte do fecho superior na parte da frente do seu corpo.

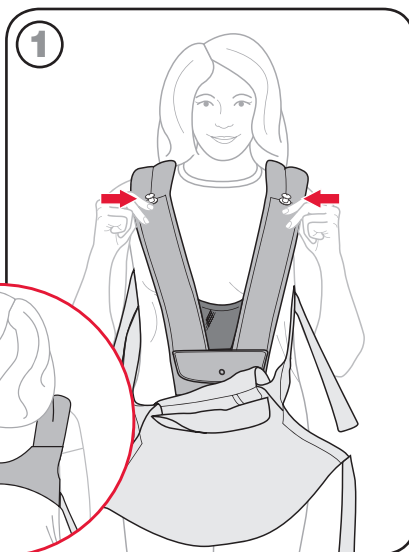
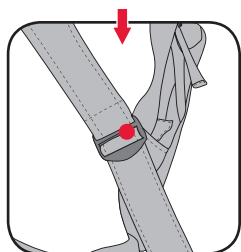

i Levante as pequenas fivelas do cinto no cinto do ombro para aliviar as fitas.

- 2 Fixe o cinto à volta da sua cintura e alinhe a fivela. Pressione a fivela até engatar.

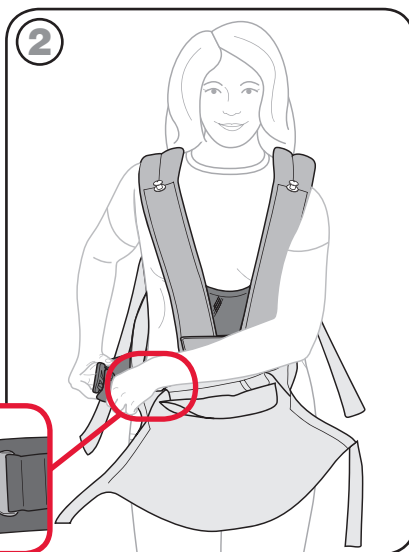
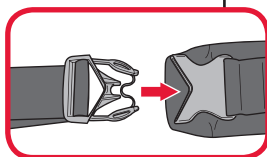

Colocação do porta-bebé

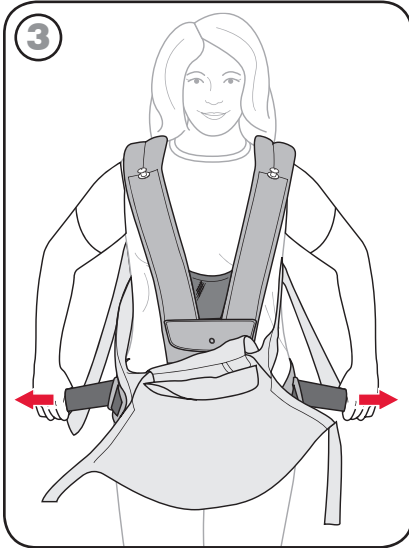

3 Aperte o cinto com firmeza.

i Utilize o suporte para a fita do cinto em excesso para a guardar.

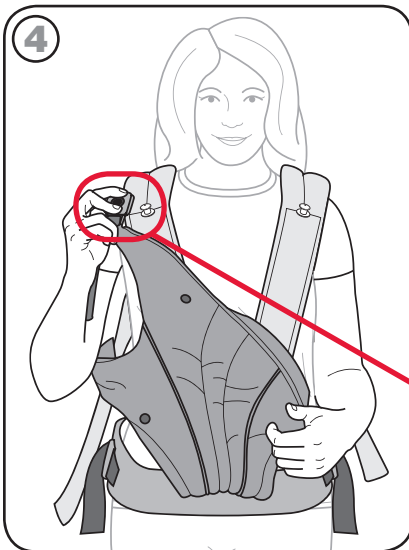

4 Certifique-se que os cintos de união superiores não ficam torcidos e que um dos dois cintos de união fique ligado ao fecho superior, para poder pousar o seu bebé no assento de um lado.

Se o bebé ficar virado para dentro, consulte a página 8.

Se o bebé ficar virado para fora, consulte a página 10.

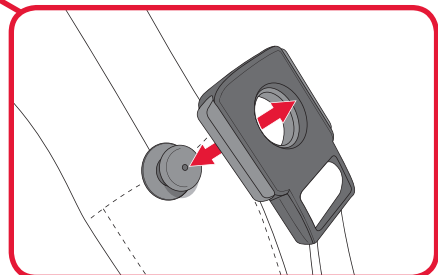

Proteção do seu bebê - virado para dentro

As crianças com uma musculatura da nuca ainda insuficiente deviam ser sempre colocadas viradas para dentro (para o seu corpo).

- 1 Pouse o seu bebê no assento, de modo a que as pernas fiquem no lado correto da travessa do assento.

! Certifique-se que os braços e as pernas do bebê não ficam presos no porta-bebê. Segure sempre com uma mão no seu bebê enquanto o estiver a colocar ou a retirar do assento.

i O adaptador para recém-nascido pode ser necessário para possibilitar um ajuste correto nas crianças pequenas. Consultar a página 3.

- 2 Certifique-se que os cintos de união não estão torcidos e feche o segundo fecho.

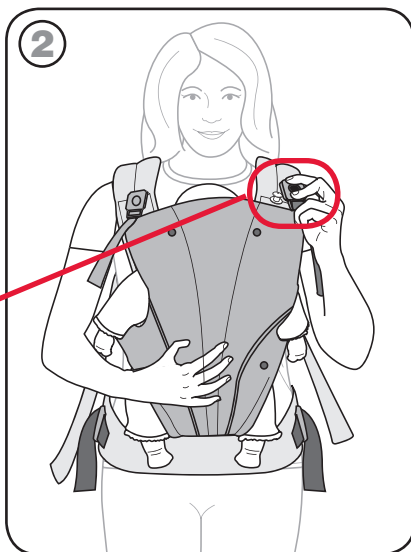
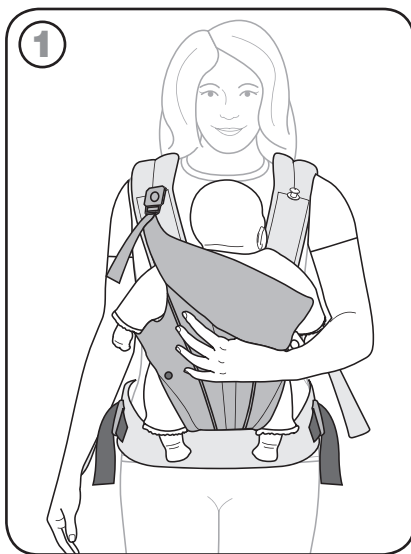
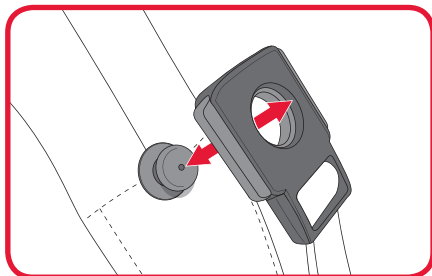

Proteção do seu bebê - virado para dentro

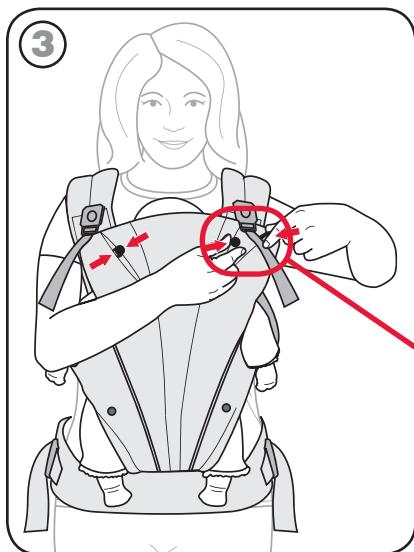

- 3 Fixe as presilhas da cabeça para proteger a cabeça do bebê. As presilhas são fixadas nos botões na parte superior do assento.

! A fixação das presilhas da cabeça só é necessária se o bebê anda não conseguir suportar sozinho a sua cabeça.

! Nos bebês com um peso entre 3,5 e 5 kg, tem de utilizar as presilhas para as pernas. Consultar a página 3.

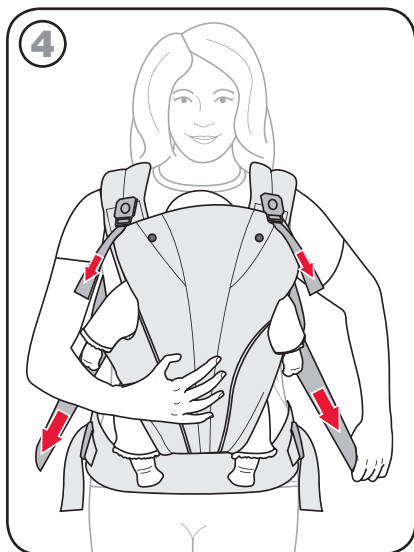
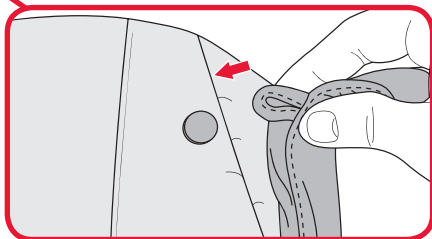

- 4 Puxe as fitas do porta-bebê até este ficar junto ao seu corpo com firmeza.

! Coloque agora as presilhas para as pernas, se forem necessárias. Consultar a página 3.

! Certifique-se que os braços do bebê se encontram abaixo do cinto de união superior, para garantir a máxima segurança do seu bebê.

! Adapte o porta-bebê para assegurar um excelente ajuste e o máximo conforto. Não aperte o porta-bebê em demasia. Se apertar demasiado pode dificultar a respiração do bebê e provocar morte por asfixia.

Proteção do seu bebê - virado para fora

As crianças com uma musculatura da nuca ainda insuficiente deviam ser sempre colocadas viradas para dentro (para o seu corpo).

- 1 Pouse o seu bebê no assento, de modo a que as pernas fiquem no lado correto da travessa do assento.

! *Certifique-se que os braços e as pernas do bebê não ficam presos no porta-bebê. Segure sempre com uma mão no seu bebê enquanto o estiver a colocar ou a retirar da concha do assento.*

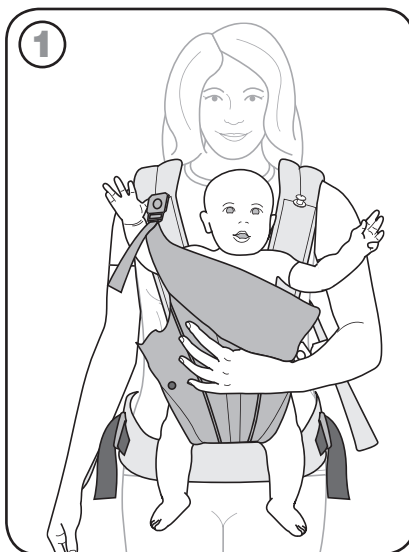

- 2 Pressione a almofada de apoio para baixo e una o segundo cinto de união. Certifique-se que as fitas não estão torcidas.

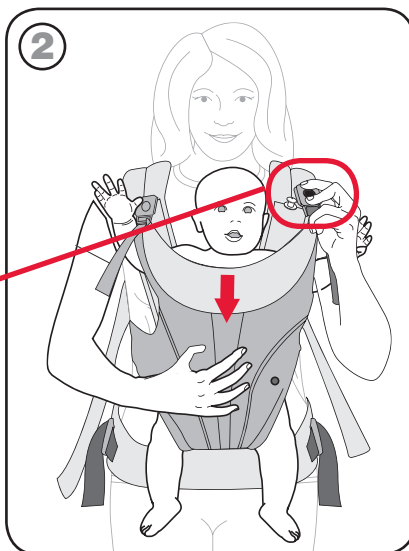
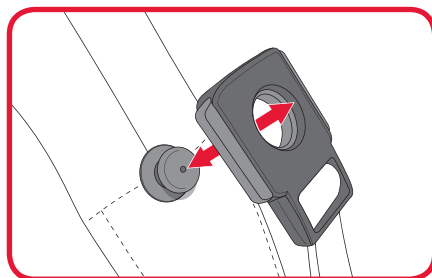

Proteção do seu bebé - virado para fora

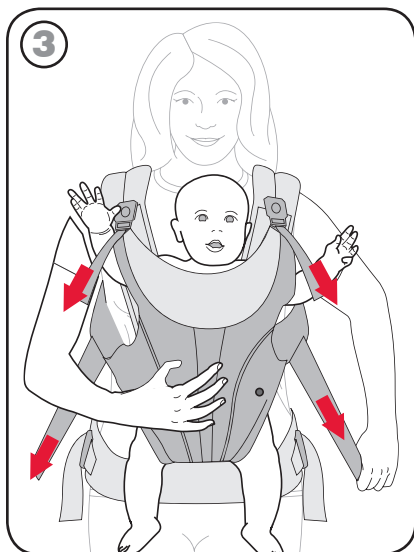

3 Puxe as fitas do porta-bebé até este ficar junto ao seu corpo com firmeza.

⚠ Certifique-se que os braços do bebé se encontram abaixo do cinto de união superior, para garantir a máxima segurança do seu bebé.

! Adapte o porta-bebé para assegurar um excelente ajuste e o máximo conforto. Não aperte o porta-bebé em demasia. Se apertar demasiado pode dificultar a respiração do bebé e provocar morte por asfixia.

i Na página da Internet Britax.eu pode encontrar mais dicas e perguntas frequentes.

Tirar o seu bebé do assento

⚠ *Segure sempre com uma mão no seu bebé enquanto o estiver a colocar ou a retirar da concha do assento.*

- 1 Comece por desapertar os fechos superiores.
- 2 Desaperte a primeira fita do cinto com a sua mão livre.
- 3 Desaperte a outra fita do cinto e levante o seu bebé do assento.

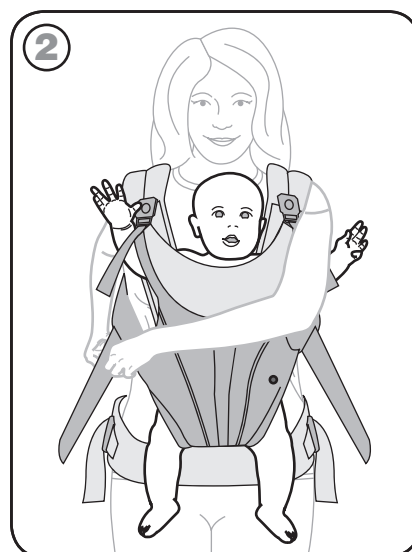
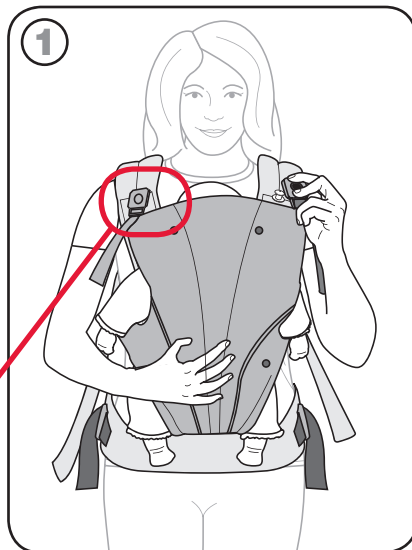
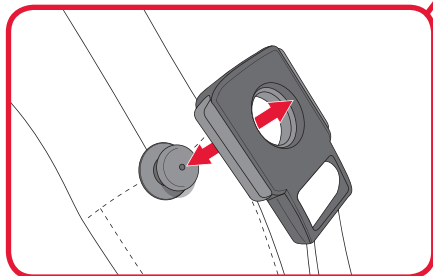

Babete

- 1 Quando a parte mais comprida da babete estiver no porta-bebé, deve puxar os dois cintos de união superiores pelas ranhuras na babete.
- 2 Levante a cobertura do adaptador no assento e deixe o botão de pressão inferior da babete engatar para fixar a babete.

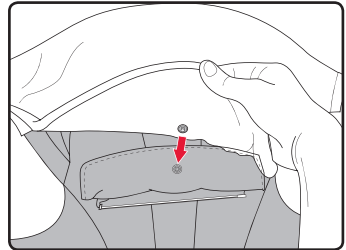
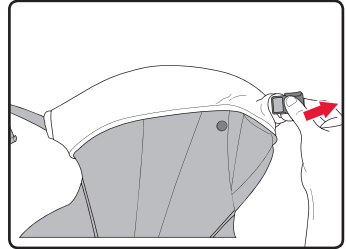

 Na página da Internet Britax.eu pode encontrar mais acessórios.

Limpeza e higiene do produto

Tecido

- Limpe o tecido com um pano húmido para remover sujidades.
- Para uma limpeza mais profunda:
Pode ser lavado na máquina, lavar à parte no programa para roupa delicada com um detergente suave
Estenda-o para secar
NÃO branquear
NÃO engomar **NÃO** usar amaciador

Os produtos de limpeza ou de cuidados errados podem anular a garantia.

Peças de plástico

- Verifique regularmente se os fechos superiores funcionam bem e se não estão sujos.
- Use água fria para limpar sujidades.

Fixadores e fechos de correr

- Use um pano húmido para limpar a sujidade dos fechos de correr ou das fivelas.

A Britax Excelsior Limited e a Britax Römer Kindersicherheit GmbH concedem ao comprador original deste produto:

Garantia de 2 anos

Concedemos, para este produto, uma garantia de dois anos por erros de fabrico ou de material. O período de garantia é iniciado a partir da data de compra. É necessário um recibo de compra. Esta garantia limita-se à reparação ou substituição dos componentes ou do produto inteiro por parte da BRITAX RÖMER, após apreciação, ao comprador original. A BRITAX RÖMER reserva-se o direito de deixar de fabricar, alterar ou substituir por outros elementos os tecidos, peças, modelos ou produtos. Não inclui custos de trabalho e de envio para devoluções.

Em caso de reclamação da garantia, dirija-se de imediato ao Apoio ao Cliente da BRITAX. É necessário um recibo de compra

Limitações da garantia

Esta garantia não cobre danos por negligência, mau uso, corrosão salina ou uso impróprio contrário ao especificado nestas instruções de utilização. **Uma limpeza ou cuidados incorretos invalida todos os direitos expressos e implícitos da garantia.**

Não autorizamos a utilização de acessórios de outro fabricante que não a BRITAX RÖMER Inc. Se usar acessórios não autorizados pode danificar o produto ou causar uma situação de perigo. Neste caso, a garantia da BRITAX RÖMER fica automaticamente anulada.

Limitação da responsabilidade

A garantia e as medidas acima expostas são praticadas de acordo com todas as outras declarações verbais ou escritas, expressas ou não. Em caso algum a Britax ou o comerciante deste produto podem ser responsabilizados por danos, colaterais ou sequenciais, que resultem do uso ou uso impossível deste produto.

Indicações sobre a eliminação

Observe as prescrições nacionais relativas à eliminação.

Eliminação da embalagem		Contentor para o papel
Eliminação dos componentes	Invólucro	Lixo residual, aproveitamento térmico
	Peças de plástico	No contentor previsto para o efeito, de acordo com a identificação na peça
	Peças de metal	Contentor para metais
	Fita do cinto	Contentor para poliéster

Certificado de garantia

Nome: _____ Verifiquei o produto e certifiquei-me de que o mesmo foi entregue completo e que todas as funções funcionam perfeitamente.

Morada: _____ verificado / em condições

Código Postal: _____ - Ajuste do conjunto de cintos verificado / em condições

Local: _____ Obtive informações suficientes acerca do produto e das suas funções antes da compra e tomei conhecimento das instruções de conservação e manutenção.

3. Integridade

Número de telefone (com indicativo): _____ verificado / em condições

E-Mail: _____ - Peças em tecido verificado / em condições

Produto: _____ - Peças de plástico verificado / em condições

Número de artigo: _____
Data de compra: _____

Cor do tecido (padrão): _____
Comprador (assinatura): _____

Acessórios: _____
Vendedor: _____

Data de compra: _____

Comprador (assinatura): _____



Vendedor: _____

Carimbo do vendedor

Indice	1
Controlli preliminari	3
Inserimento del bimbo	3
Cinturino del girogamba	3
Caratteristiche del marsupio	4
Come indossare il marsupio	6
Bimbo rivolto verso l'interno (verso di voi)	8
Bimbo rivolto verso l'esterno	10
Come togliere il bambino dal marsupio	12
Dotazioni	13
Bavaglino	13
Manutenzione e garanzia.	14
Pulizia	14
Avvertenze per lo smaltimento.	15
Attenetevi alle disposizioni del vostro paese relative allo smaltimento..	15
Cartolina di garanzia/ricevuta del controllo alla consegna	16

Simboli utilizzati in questo manuale e loro significato

I seguenti simboli vengono utilizzati in questo manuale con il seguente significato:

-  Indica una possibile situazione di pericolo
-  Sottolinea note ed avvertenze particolari.
-  Sottolinea eventuali consigli utili.

©2011 BRITAX RÖMER Kindersicherheit GmbH & Britax Excelsior Ltd. Tutti i diritti sono riservati.

Il produttore si riserva di poter modificare il prodotto e i suoi componenti in qualsiasi momento e senza ulteriore preavviso.



ATTENZIONE!

CONSERVARE PER ULTERIORI RIFERIMENTI

Per la vostra incolumità e quella del neonato assicuratevi di aver ben compreso e rispettato le seguenti istruzioni:

- La vostra bilancia può avere degli effetti negativi a causa da movimenti vostri e del vostro neonato.
- Fare attenzione quando vi piegate in avanti o vi appoggiate davanti.
- Questo vettore non è adatto per l'impiego in attività sportive.
- Leggere bene il presente manuale e familiarizzare con le istruzioni in esso contenute prima dell'uso del marsupio.
- Durante l'uso, controllate sempre il marsupio di tanto in tanto per assicurarvi che il bimbo sia sempre in posizione corretta e sicura.
- Il marsupio è tassativamente riservato a neonati di peso corporeo da 3,5 a 14,5 kg di peso.
- Attenzione: il neonato mal piazzato potrebbe scivolare e cadere giù dall'apertura per le gambe. Assicuratevi di aver sempre regolato l'apertura per le gambe al minimo indispensabile per le coscine del vostro bimbo.
- Questo prodotto non è adatto per il carico di neonati in automobile. **NON** usate mai il marsupio come seggiolino/cintura per auto.
- Per bimbi da 3.5 a 5 kg di peso usare sempre le cinghie per le gambe. Per l'uso delle cinghie per le gambe, consultate le istruzioni alla pagina seguente.
- Tenete sempre il bimbo in sicurezza tra le braccia, fino a quando non avrete indossato e fissato il marsupio.
- Assicuratevi che il bimbo sia correttamente assestato a cavallo della seduta (una gamba su ogni fianco) e le braccia infilate nelle apposite aperture.
- Assicuratevi che attacchi e fibbie restino sempre saldamente fissati durante tutto il periodo di uso.
- Stringete bene tutte le cinghie attorno al vostro corpo.
- Fate però attenzione a non eccedere. **NON** stringere mai troppo forte. Stringendo troppo potreste rischiare di togliere il respiro al bambino.
- Assicuratevi che ci sia sempre aria a sufficienza attorno alla testa del bimbo.
- **NON** indossate mai il marsupio a spalla o a schiena!
- La struttura ossea dei neonati non è ancora pronta a sostenere il peso della testa, perciò è sempre consigliabile mettere il bimbo con il viso rivolto verso l'interno (ossia verso chi indossa il marsupio).
- Controllare regolarmente che il marsupio sia in ottimo stato e non mostri segni di usura. Prima dell'uso controllare lo stato di fibbie, cinghie, moschettoni e fermi di sicurezza.
- Fate attenzione a non chinarvi in avanti con il bimbo dentro il marsupio.

Inserimento del bimbo

BRITAX RÖMER consiglia l'uso del marsupio per bambini di peso compreso tra 3.5 e 6 kg per evitare che il bimbo sprofondi troppo nel marsupio. Sedendo troppo in basso nel marsupio, il bambino potrebbe avere difficoltà a respirare. Questo vale soprattutto per neonati di peso inferiore a 6 chili.

- 1 Allineate bene i due lembi delle cerniere delle cerniere e poi chiudete le cerniere.
- 2 Sulla cerniera su ogni lato attaccate la relativa copertina.
- 3 Attaccate i due cinturini del girogamba sul gancino sopra i bottoni del girogamba sul davanti della seduta.

Non usare più la seduta appena il peso del bimbo supera i 6 kg oppure quando vedere che le orecchie del bimbo arrivano all'altezza del marsupio.

Cinturino del girogamba

Usare **SEMPRE** il cinturino del girogamba se il peso del bimbo è compreso tra 3.5 e 5 kg.

- 1 Fissare il cinturino in posizione 1 o 2 in base alle dimensioni del bimbo.
- 2 Inserite il cinturino del girogamba su ogni lato del marsupio attaccandolo all'apposito bottone nella posizione desiderata.

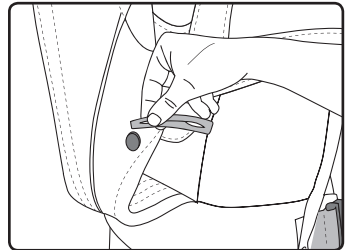
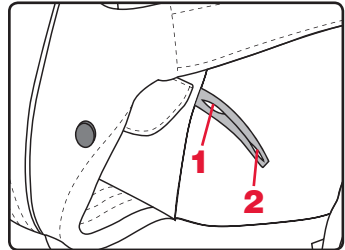
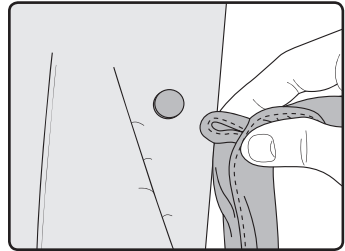
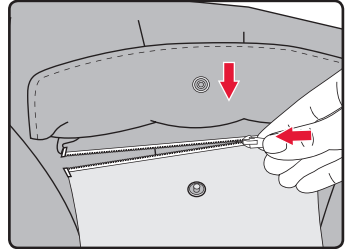

Caratteristiche del marsupio

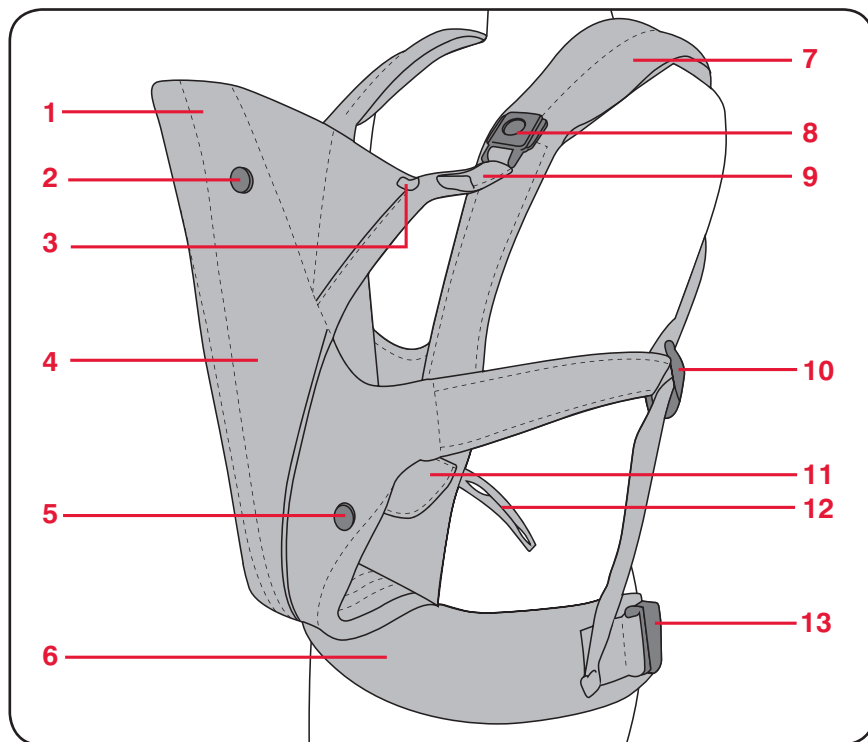

- | | | | |
|---|--|----|---|
| 1 | Schienale poggiatesta | 10 | Fibbia scorrevole |
| 2 | Bottone poggiatesta | 11 | Cerniera con copertina per l'inserto |
| 3 | Occhiello poggiatesta | 12 | Cinturino girogamba |
| 4 | Area di seduta | 13 | Fibbia scorrevole |
| 5 | Bottone inserto e girogamba | 14 | Cinghia schienale |
| 6 | Cintura | 15 | Cintura vita/fianchi |
| 7 | Cinghia di tracolla | 16 | Passante per fissaggio Nastro della cintura |
| 8 | Fermaglio superiore con sicurezza | 17 | Cintura vita/fianchi |
| 9 | Cinghia di regolazione fermaglio superiore | 18 | Fibbia di chiusura |
| | | 19 | Inserto per neonati |

Caratteristiche del marsupio

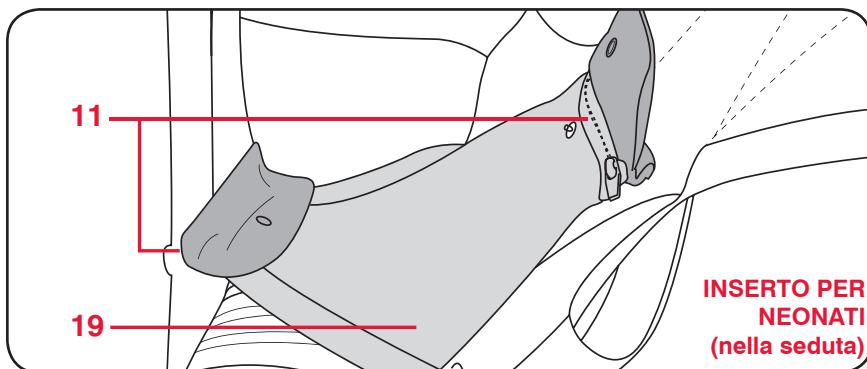
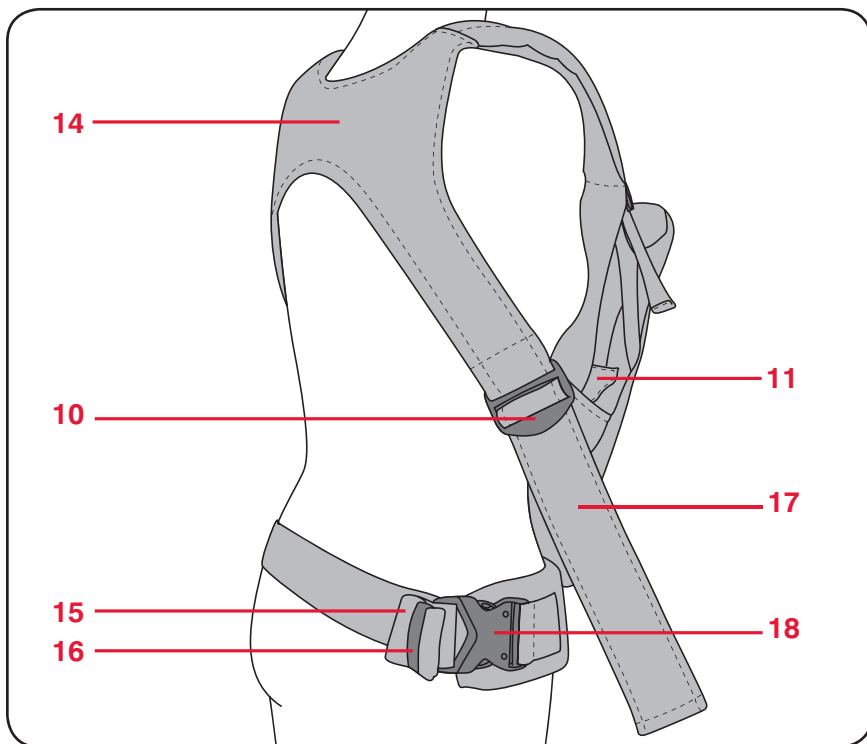

**INSERTO PER
NEONATI
(nella seduta)**

Come indossare il marsupio

i Allentate cinghie e cinture in modo da indossare il marsupio più facilmente.

- 1 Passate la cinghia per le spalle dietro la testa. Regolare il supporto del fermaglio superiore sul davanti del vostro corpo.

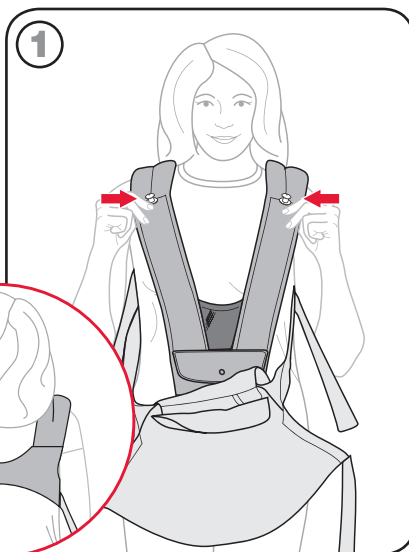
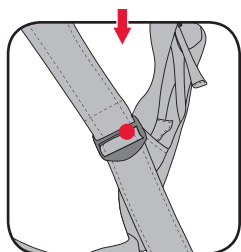

i Per bloccare le cinghie in posizione tirare la fibbia scorrevole piccola in su.

- 2 Regolate la cintura al vostro girovita/fianchi e chiudete con la fibbia. Assicuratevi che la fibbia sia perfettamente chiusa e incastrata.

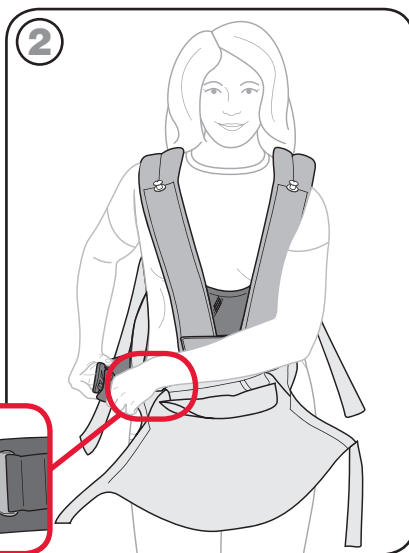
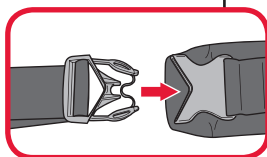

Come indossare il marsupio

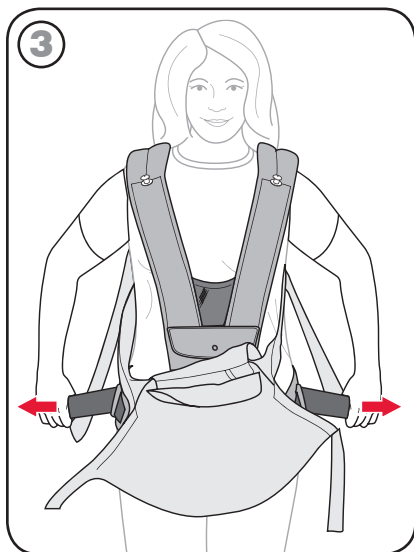

3 Stringere bene la cintura.

i Utilizzare il passante per fermare la parte di cintura in eccesso ed evitare in questo modo che possa impigliarsi pericolosamente.

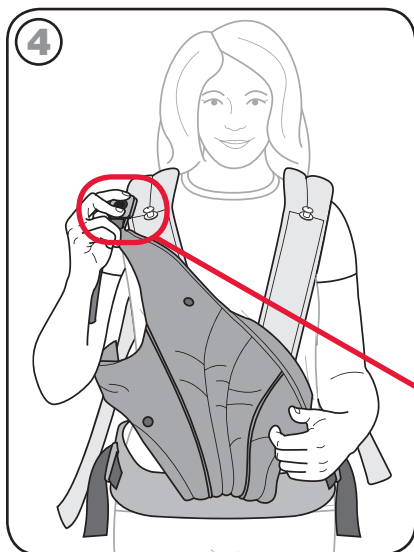

4 Assicuratevi che le cinghie della tracolla siano ben tese e non attorcigliate e che una delle due sia ben fissata al fermaglio in modo che il bimbo possa essere appoggiato in sicurezza su quel lato quando lo inserite.

Se il bimbo sta con il viso rivolto all'interno (ossia verso di voi) badate alle condizioni descritte a pagina 8. Se invece il bimbo è rivolto verso l'esterno consultare le istruzioni a pagina 10.

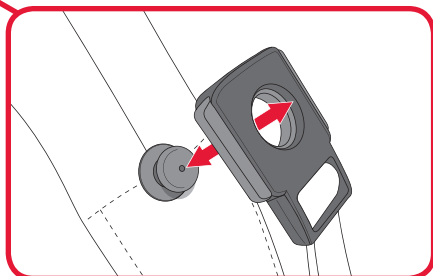

Bimbo rivolto verso l'interno (verso di voi)

Neonati e bimbi con struttura ossea ancora in fase di sviluppo devono essere portati nel marsupio con il viso rivolto verso l'interno, cioè verso il corpo di chi lo indossa.

- 1 Mettete il bimbo nel marsupio con le gambe ben sistemate a cavallo della seduta.

! Assicuratevi che braccia e gambe del bimbo non siano impigliate nelle parti del marsupio o comunque mal messe. Quando mettete o togliete il bimbo nel/dal marsupio, abbiate sempre cura di trattenerlo con una mano.

i L'inserto per neonati è va usato ogni volta che la corporatura del bimbo necessita di aggiustamento, soprattutto per bimbi molto piccoli. Vedi pagina 3.

- 2 Assicuratevi, che cinghie e cinture non siano attorcigliate e chiudete anche l'altro lato usando l'apposito fermaglio.

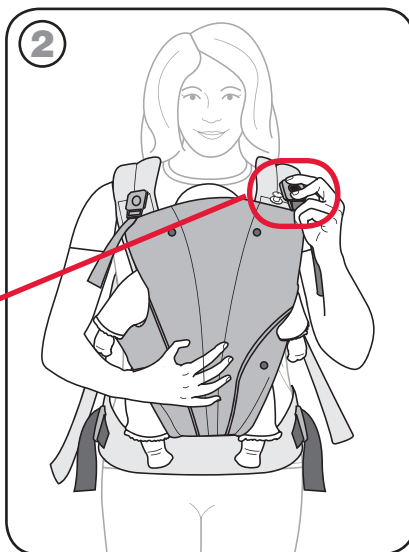
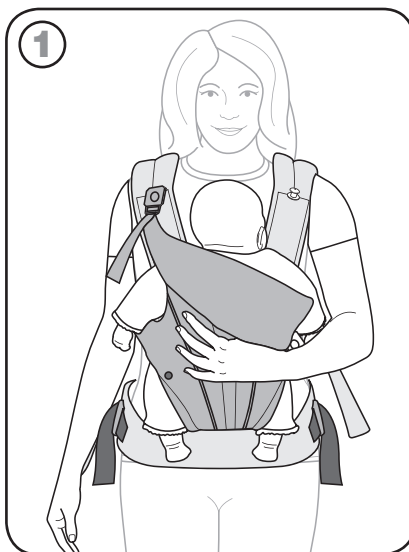
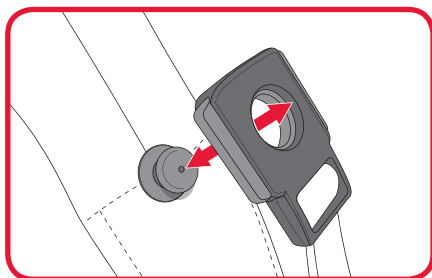

Bimbo rivolto verso l'interno (verso di voi)

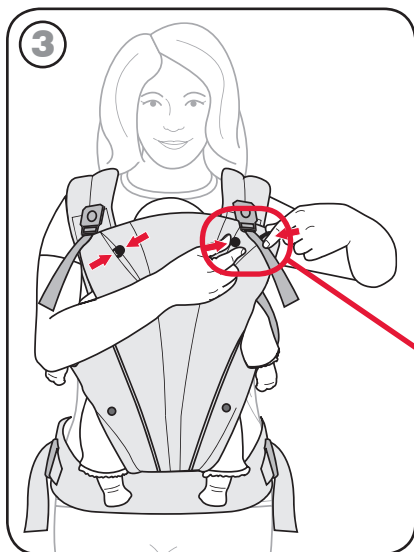

3 Fissate bene anche il poggiatesta in modo che la testa del bimbo venga mantenuta in posizione corretta. Attaccate gli occhielli agli appositi bottoni sulla parte superiore del marsupio.

! Il cinturino poggiatesta serve solo per bimbi molto piccoli che non sono in grado di tenere su la testa da soli.

! Per neonati di peso tra i 3.5 e i 5 kg usare sempre anche i cinturini del girogamba.

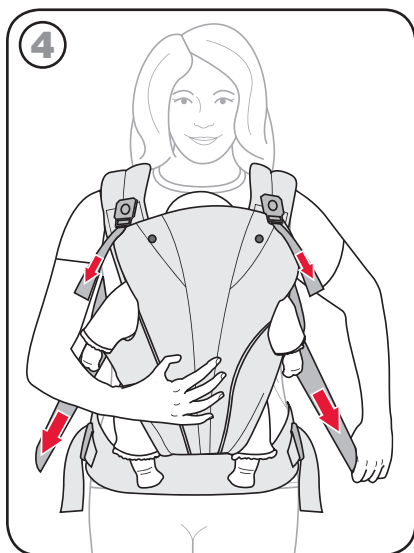
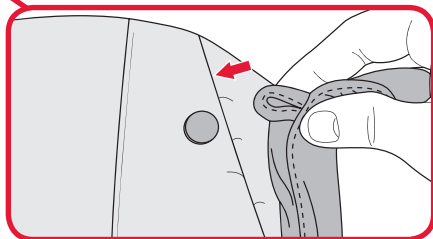

4 Titare tutte le cinghie fino a sentire il corpo del bimbo perfettamente appoggiato al vostro.

! A questo punto, se necessario, attaccate i cinturini del girogamba. Vedi pagina 3.

! Controllate che le braccia del bimbo passino sotto la cinghia di regolazione superiore (9) in modo da garantire la massima sicurezza.

Aggiustate il marsupio per trovare la posizione più confortevole per voi e per il bimbo. Fate però attenzione a non eccedere. **NON stringere mai troppo forte.** Stringendo troppo poteste rischiare di togliere il respiro al bambino.

Bimbo rivolto verso l'esterno

Neonati e bimbi con struttura ossea ancora in fase di sviluppo devono essere portati nel marsupio con il viso rivolto verso l'interno, cioè verso il corpo di chi lo indossa.

- 1 Mettete il bimbo nel marsupio con le gambe perfettamente a cavallo della seduta.

! Assicuratevi che braccia e gambe del bimbo non siano impigliate nelle parti del marsupio o comunque mal messe. Quando mettete o togliete il bimbo nel/dal marsupio, abbiate sempre cura di trattenerlo con una mano.

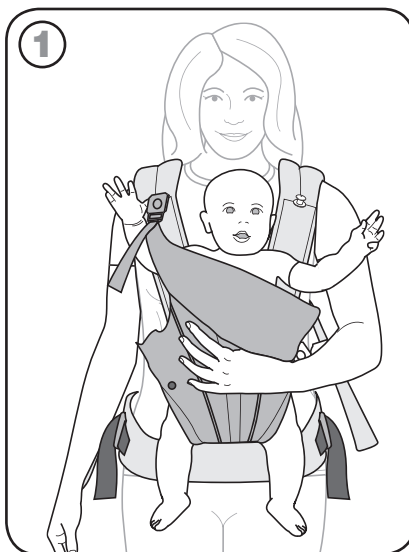

- 2 Abbassate il poggiatesta ed attaccate la seconda cinghia sull'altro lato. Controllate sempre che cinghie e cinture non siano attorcigliate.

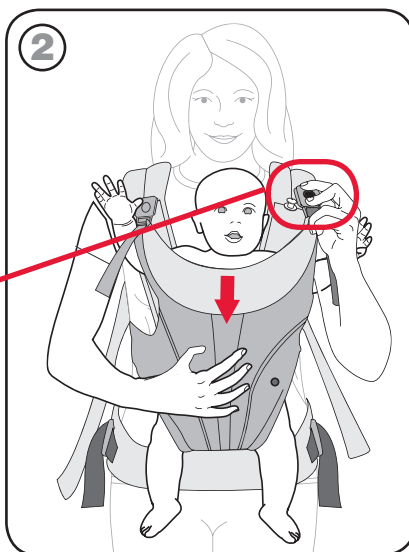
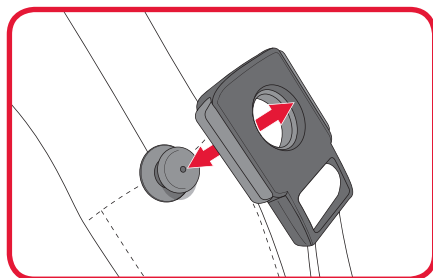

Bimbo rivolto verso l'esterno

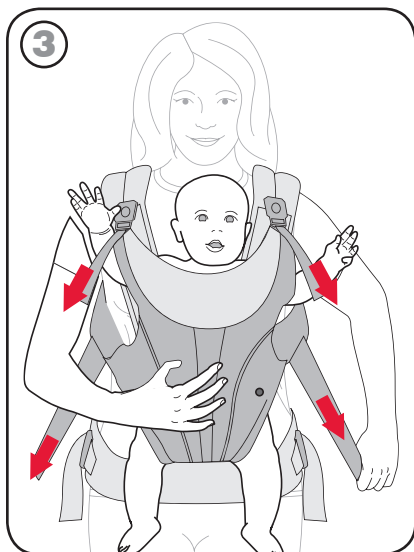

3 Tirate tutte le cinghie fino a quando non le sentite aderire al vostro petto.

⚠ Controllate che le braccia del bimbo passino sotto la cinghia di regolazione superiore (9) in modo da garantire la massima sicurezza.

! Aggiustate il marsupio per trovare la posizione più confortevole per voi e per il bimbo. Fate però attenzione a non eccedere. **NON** stringere mai troppo forte. Stringendo troppo poteste rischiare di togliere il respiro al bambino.

i Consultate il sito internet Britax.eu per maggiori dettagli, consigli e forum.

Come togliere il bambino dal marsupio

⚠ Quando mettete o togliete il bimbo nel/dal marsupio, abbiate sempre cura di trattenerlo con una mano.

- 1 Per prima cosa allentare i fermagli sulle spalle (in alto)
- 2 Staccare la prima tracolla usando la mano libera (con l'altra tenete sempre il bimbo).
- 3 Liberare l'altra tracolla e poi sollevare il bimbo per toglierlo dal marsupio.

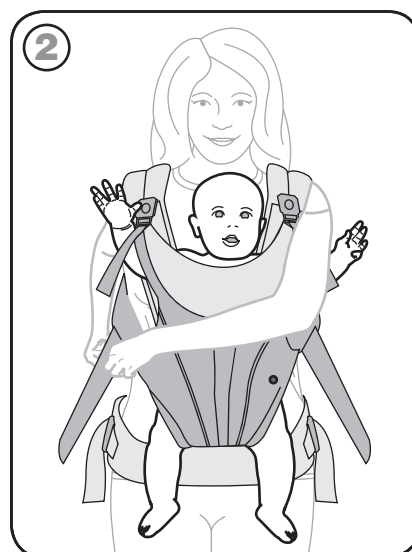
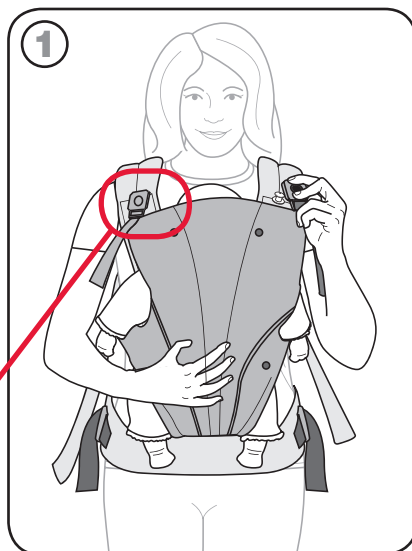
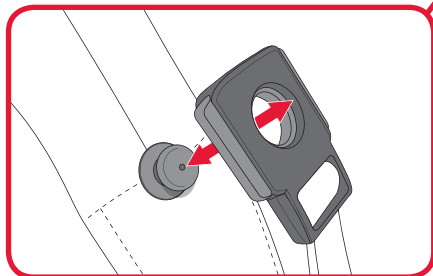

Bavaglino

- 1 Il bavaglino va sistemato con la parte più lunga all'interno del marsupio e le due tracolle infilate attraverso l'asola in alto sul bavaglino.
- 2 Sollevare la copertina dell'inserto ed attaccarla al bottone sotto il bavaglino per fissarlo bene.

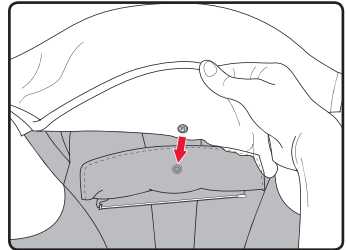
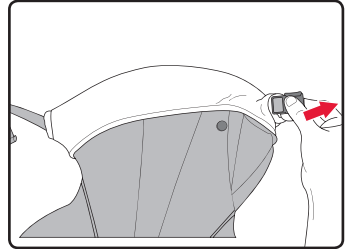

 Consultare il sito internet Britax.eu per maggiori informazioni sugli accessori.

Pulizia

Parti di stoffa

- Pulite la stoffa con un panno umido per eliminare le tracce di sporco dalla stoffa.
- Per una pulizia più a fondo:
La stoffa è lavabile in lavatrice, ma separatamente dalla biancheria e dai delicati. Stendere in piano per asciugare.
NON utilizzare varichina e sbiancanti.
NON stirare
NON usare ammorbidenti di nessun tipo

L'uso di detersivi inadatti o metodi di pulizia diversi da quelli descritti sopra potrebbero invalidare la garanzia.

Parti in plastica

- Controllate regolarmente che i fermagli sulle spalle funzionino bene e che non siano inceppati da sporcizia o corpi estranei, oppure rotti.
- Eliminate ogni impurità e sporcizia usando acqua fredda.

Fermagli, fibbie e cerniere

- Pulire le cerniere sporche o le fibbie usando un panno umido, strofinando delicatamente.

Britax Excelsior Limited e Britax Römer Kindersicherheit GmbH si impegnano a fornire al loro acquirente la seguente garanzia:

Garanzia di 2 anni

Il presente articolo è coperto da vizi di fabbrica e materiale per un periodo di due anni dalla data di acquisto. La garanzia decorre dal giorno dell'acquisto. Al momento di qualsiasi richiesta in garanzia dovrà essere dimostrata la data di acquisto per mezzo di presentazione di regolare documento di vendita. La garanzia si intende solo ed esclusivamente a favore di clienti diretti BRITAX RÖMER e per la riparazione o sostituzione gratuita di tutto o parti del prodotto ad esclusiva discrezione del produttore. BRITAX RÖMER si riserva il diritto di modificare o mettere fuori produzione materiali, ricambi, modelli e prodotti sostituendoli o meno con altri nuovi. La presente garanzia non copre i costi di manodopera e spedizione.

In caso di diritto di garanzia, rivolgetevi immediatamente al vostro rivenditore BRITAX. Presentare sempre regolare documento di acquisto per qualsiasi richiesta in garanzia

Esclusioni

La presente garanzia non copre i danni causati da trascuratezza, uso non conforme, corrosione da nebbie saline o mancanza di rispetto delle presenti istruzioni. **Pulizia e manutenzione non corrette determinano l'annullamento di qualsiasi richiesta di garanzia diretta o indiretta.**

Inoltre è severamente vietato l'uso di accessori non originali o di produttori diversi da BRITAX RÖMER Inc. L'uso di ricambi non originali può essere fonte di danneggiamento del prodotto e pericolo per l'utente. Pertanto BRITAX RÖMER declina in tal caso qualsiasi responsabilità e/o garanzia.

Esclusione di responsabilità

Le suddette condizioni di garanzia valgono solo ed esclusivamente in unione a tutte le altre istruzioni verbali e scritte, espresse o tacitamente accettate. Né Britax né nessuno dei suoi rivenditori potranno in alcun caso essere considerati responsabili di danni diretti o incidentali causati dall'uso o impossibilità d'uso del prodotto.

Avvertenze per lo smaltimento

Attenetevi alle disposizioni del vostro paese relative allo smaltimento.

Smaltimento dell'imballaggio		Scatola di cartone
Smaltimento dei componenti	Carta avvolgente	Rifiuti non riciclabili, riciclaggio termico
	Parti in plastica	Come da indicazioni di raccolta differenziata riportate sui singoli pezzi
	Parti in metallo	Contenitori metallici
	Nastro della cintura	Container per poliestere

Tagliando garanzia

Nome:

Indirizzo:

C.A.P.:

Località:

Telefono

(con prefisso):

E-Mail:

Prodotto:

Numero articolo:

Colore stoffa:

(Design):

Accessori:

Data d'acquisto:

Acquirente (firma):

Rivenditore:

Controllo alla consegna:

1. Integrità della consegna controllato/OK Dichiaro di aver controllato il prodotto ed essermi accertato della sua integrità e completezza e di averne accertato la perfetta funzionalità.
2. Prova funzionale controllato/OK Prima dell'acquisto ho ricevuto sufficienti informazioni sul prodotto e sul suo funzionamento, e ho compreso le istruzioni d'uso e manutenzione.
- Regolazione cinture controllato/OK
3. Integrità della merce controllato/OK controllato/OK
- Prodotto controllato/OK
- Parti di stoffa controllato/OK
- Parti in plastica controllato/OK

Data di acquisto:

Acquirente (firma):



Rivenditore:

Timbro del rivenditore

Содержание	1
До начала использования	3
Вкладыш для младенца	3
Шлейки для ног	3
Элементы сиденья рюкзака-кенгуру	4
Как надеть рюкзак-кенгуру.	6
Безопасная переноска ребенка - в положении лицом к себе	8
Безопасная переноска ребенка - в положении лицом от себя	10
Как вынуть ребенка из устройства для переноски	12
Принадлежности	13
Нагрудник	13
Уход и гарантийные обязательства	14
Уход за изделием.	14
Указания по утилизации	15
Пожалуйста, следуйте указаниям по утилизации в вашей стране.	
Гарантийный талон / Формуляр контроля при покупке	16

Используемые символы и их значение В настоящем руководстве используются следующие символы:

In dieser Anleitung finden Sie folgende Symbole:

-  Указывает на потенциальную опасность.
-  Указывает на примечание.
-  Указывает на рекомендацию.

©2011 BRITAX RÖMER Kindersicherheit GmbH & Britax Excelsior Ltd. Все права сохранены.

Настоящее изделие и его элементы могут быть изменены в любое время без предварительного уведомления.



ВНИМАНИЕ

СОХРАНЯТЬ ДЛЯ ВОЗМОЖНОСТИ ПОВТОРНОГО ПРОЧТЕНИЯ

Чтобы предупредить тяжелые травмы или травмы со смертельным исходом:

- Вам может быть сложно сохранить равновесие во время движения или при движении вашего ребенка.
- Будьте осторожны, наклоняясь вперед или отклоняясь назад.
- Этот носитель не пригоден для использования в спортивных мероприятиях.
- Внимательно прочитайте все указания и выполните их до начала использования устройства для переноски.
- Регулярно проверяйте состояние рюкзака-кенгуру во время его использования, чтобы обеспечить безопасность ребенка.
- Используйте это устройство для переноски детей весом от 3,5 до 14,5 кг.
- Маленький ребенок может выскользнуть через отверстия для ног. Установите минимальный размер отверстий для ног вашего ребенка.
- Данный рюкзак-кенгуру не обеспечивает безопасную перевозку ребенка в автомобиле. ЗАПРЕЩЕНО использовать данный рюкзак-кенгуру вместо детского автомобильного кресла.
- Для младенцев весом от 3,5 до 5 кг необходимо использовать шлейки для ног. Указания по использованию шлеек для ног вы найдете на следующей странице.
- Удерживайте ребенка до тех пор, пока рюкзак-кенгуру не будет полностью закреплен и проверен.
- Убедитесь в правильной посадке ребенка, т.е., что его ноги разведены в стороны и продеты в отверстия для ног, а руки - в отверстия для рук.
- Убедитесь в надежности крепления всех соединений и пряжек.
- Данный рюкзак-кенгуру не предназначен для безопасной перевозки ребенка на велосипеде. ЗАПРЕЩЕНО использовать данный рюкзак-кенгуру во время поездки на велосипеде.
- Плотно затяните на себе все ремни рюкзака.
- ЗАПРЕЩЕНО слишком плотно стягивать рюкзак-кенгуру. Чрезмерное стягивание рюкзака может затруднять дыхание ребенка.
- Убедитесь, что перед лицом ребенка достаточно свободного пространства для беспрепятственного доступа воздуха.
- ЗАПРЕЩЕНО носить рюкзак-кенгуру за спиной.
- Младенцев, у которых мышцы шеи еще недостаточно окрепли для самостоятельного удерживания головы, следует переносить в положении лицом к себе.
- Регулярно проверяйте рюкзак-кенгуру на предмет возможного износа элементов. Перед каждым использованием рюкзака проверяйте застежки, ремни, защелки и фиксаторы.
- ЗАПРЕЩЕНО ложиться с рюкзаком-переноской.

Вкладыш для младенца

BRITAX RÖMER рекомендует использовать для переноски младенцев весом от 3,5 до 6 кг специальный вкладыш, таким образом ребенок не будет находиться в рюкзаке слишком глубоко. лишком глубокое положение ребенка в рюкзаке может затруднять его дыхание. В первую очередь это может произойти с младенцами весом до 6 кг.

- 1 Распрямите обе молнии и застегните их.
- 2 Закройте обе молнии специальными защитными клапанами и пристегните их.
- 3 Пристегните обе петли вкладыша к застежкам, предназначенным для шлеек для ног, расположенным на передней стороне устройства для переноски.

Не нужно использовать вкладыш, если вес ребенка превысил 6 кг или уши ребенка находятся выше уровня верхнего края рюкзака-кенгуру.

Шлейки для ног

НЕОБХОДИМО использовать шлейки для ног, если вес ребенка находится в пределах от 3,5 до 5 кг.

- 1 Для максимально удобного положения ребенка выберите на шлейке позицию 1 или 2.
- 2 Застегните шлейки на соответствующие застежки с обеих сторон рюкзака-кенгуру в соответствии с выбранной позицией.

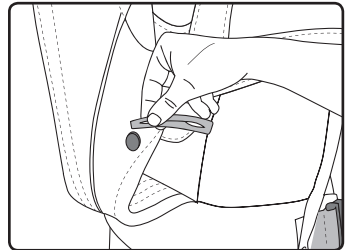
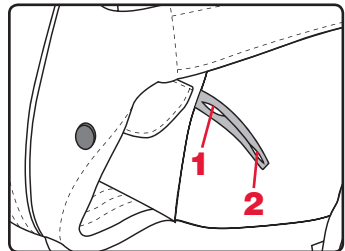
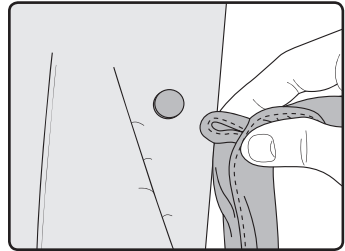
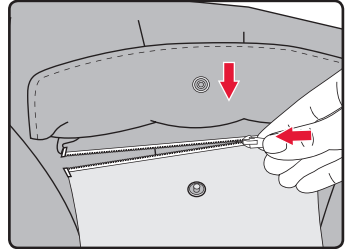

Элементы сиденья рюкзака-кенгуру

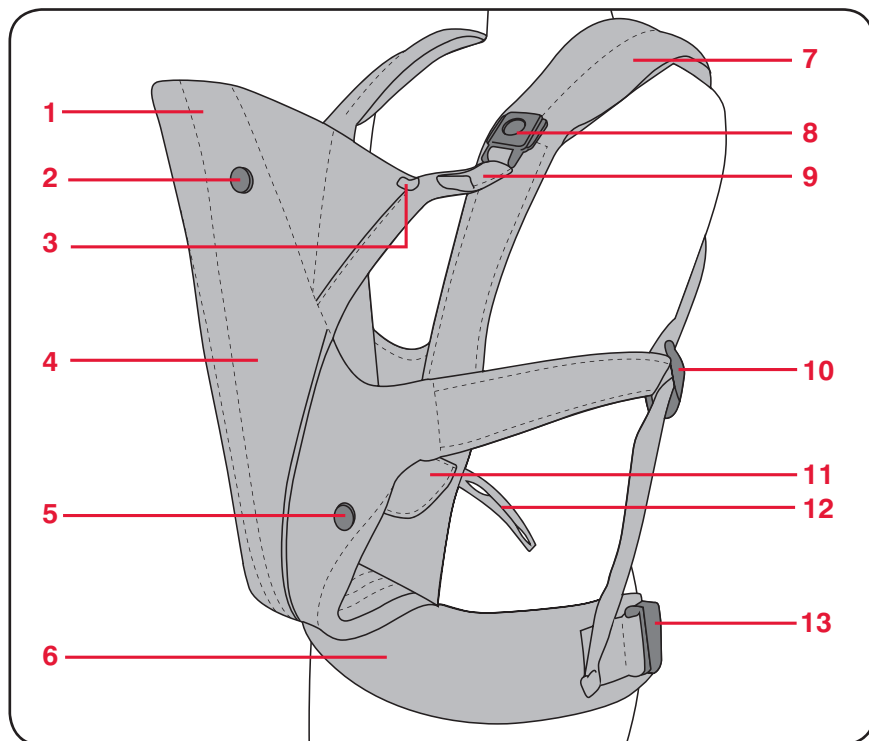

- | | | | |
|----|--|----|---|
| 1 | Опорная подушка | 11 | Застежка-молния для вкладыша и защитный клапан для молнии |
| 2 | Застежка опорной подушки | 12 | Шлейка для ног |
| 3 | Петля опорной подушки | 13 | Регулятор ремня |
| 4 | Сиденье со спинкой | 14 | Плечевой ремень |
| 5 | Застежка для вкладыша и шлейки для ног | 15 | Регулируемая лямка |
| 6 | Поясной ремень | 16 | Держатель для избыточной длины поясного ремня |
| 7 | Плечевой ремень | 17 | Регулируемая лямка |
| 8 | Верхняя застежка с креплением | 18 | Разъемная пряжка поясного ремня |
| 9 | Лямка для регулирования верхней застежки | 19 | Вкладыш для младенца |
| 10 | Регулятор ремня | | |

Элементы рюкзака-кенгуру

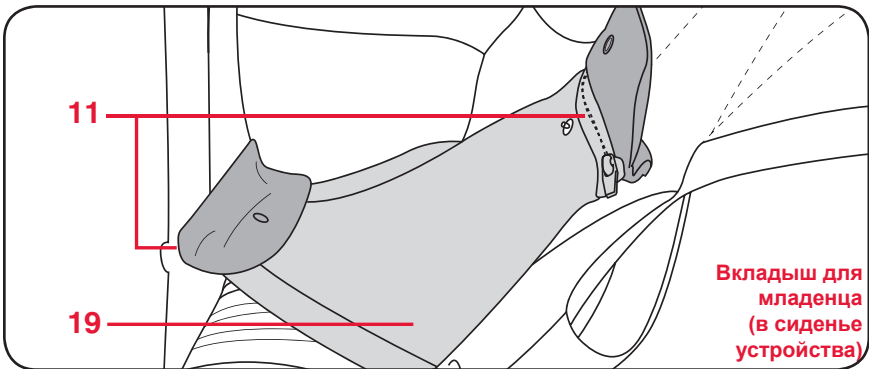
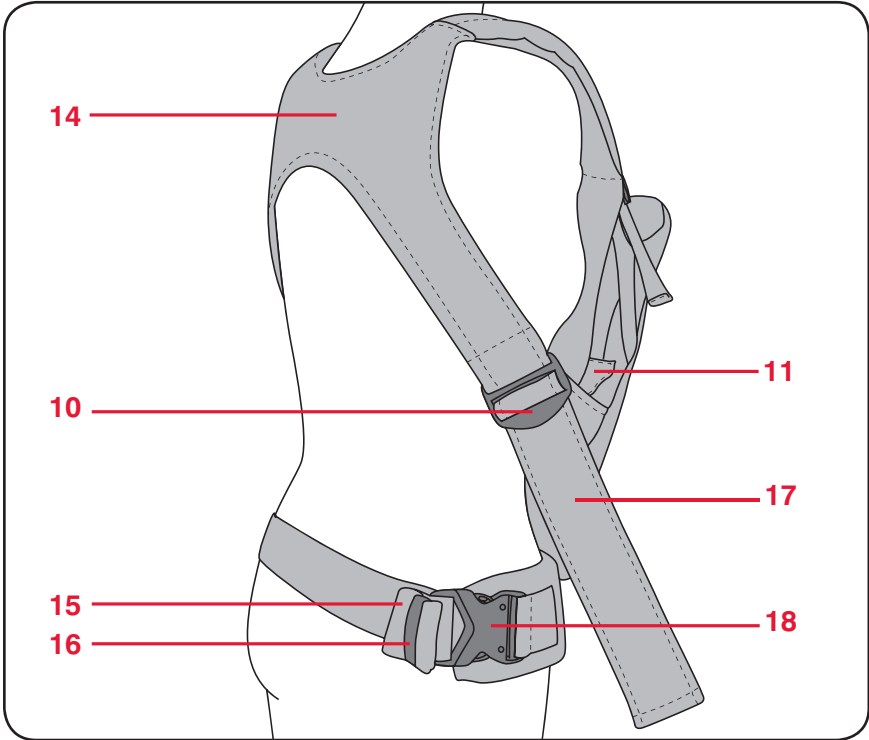

Как надеть рюкзак-кенгуру

i Ослабьте все лямки ремней, так будет легче надеть рюкзак-кенгуру.

- 1 Наденьте плечевой ремень через голову. Расположите держатель верхней застежки так, чтобы он был у вас спереди.

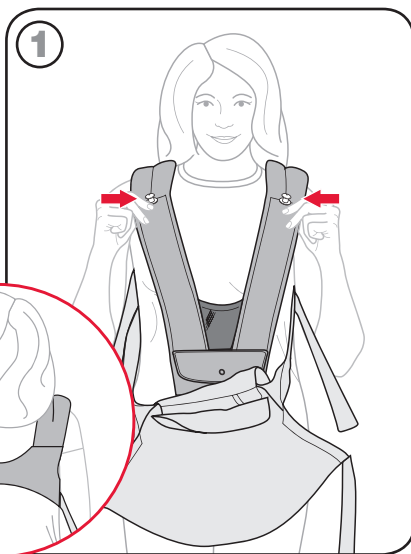
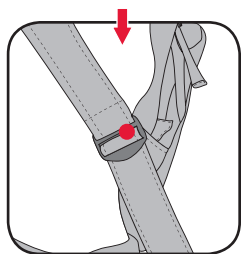

i Приподнимите маленькие фиксаторы застежек плечевых ремней, чтобы ослабить лямки.

- 2 Закрепите поясной ремень вокруг своей талии и правильно расположите разъемную пряжку. Прижмите элементы пряжки до ее защелкивания.

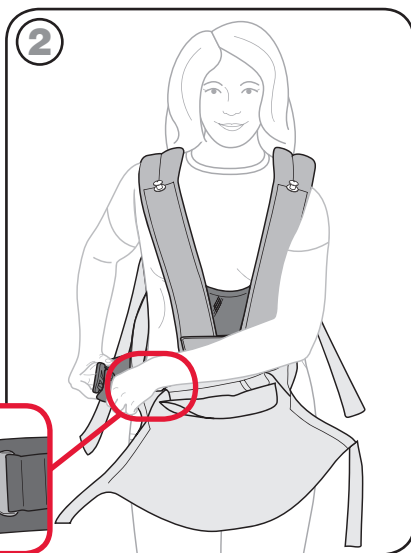
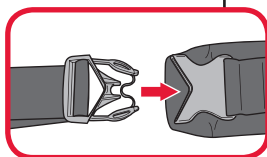

Как надеть рюкзак-кенгуру

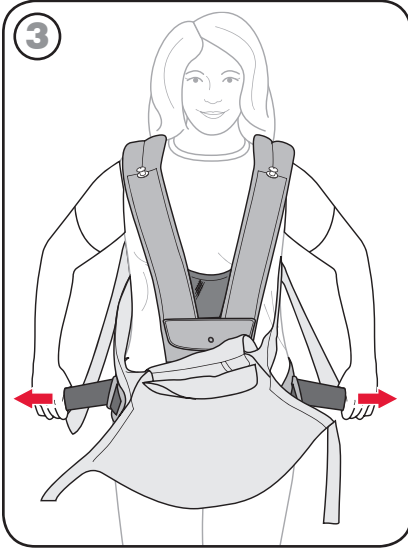

3 Туго затяните поясной ремень.

i Для избыточной длины ремня используйте держатель.

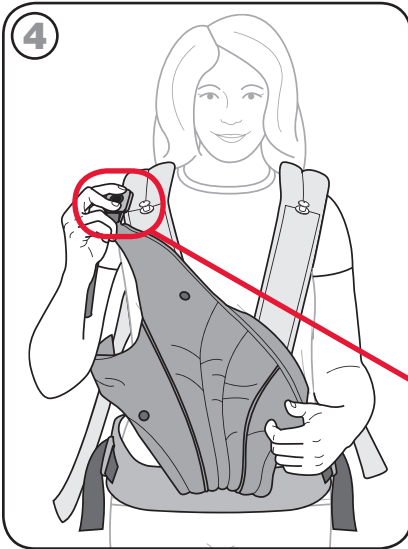

4 Убедитесь, что верхние лямки не перекручены, а одна из них пристегнута к верхней застежке, следовательно, вторая сторона остается свободной для посадки ребенка в устройство.

При положении ребенка лицом к себе следуйте рекомендациям на стр. 8.

При положении ребенка лицом от себя следуйте рекомендациям на стр. 10.

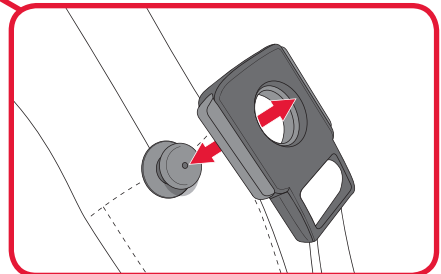

Безопасная переноска ребенка - в положении лицом к себе

Младенцев, у которых мышцы шеи еще недостаточно окрепли, следует переносить в положении лицом к себе (к своему телу).

- 1 Усадите ребенка в устройство так, чтобы его ножки правильно расположились с обеих сторон сиденья.

! Убедитесь, что ножки и ручки ребенка не застряли внутри рюкзака-кенгуру. Всегда надежно удерживайте ребенка во время посадки в рюкзак-кенгуру и во время извлечения из него.

i Вкладыш для младенцев необходим для правильного размещения маленьких детей в рюкзаке. См. страницу 3.

- 2 Убедитесь, что соединительные лямки не перекручены, и застегните вторую застежку.

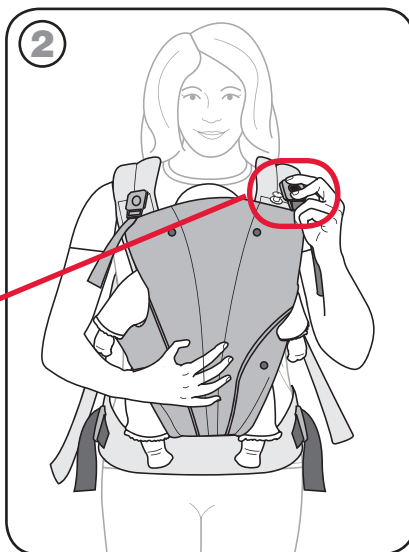
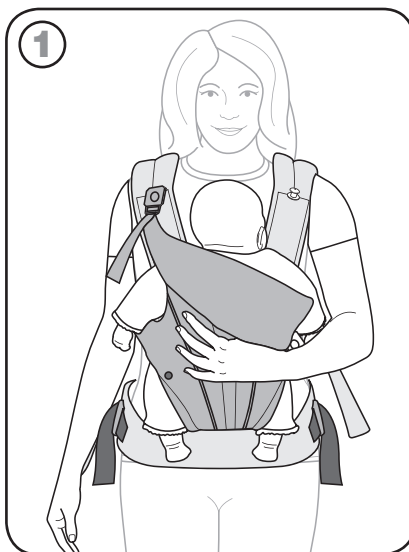
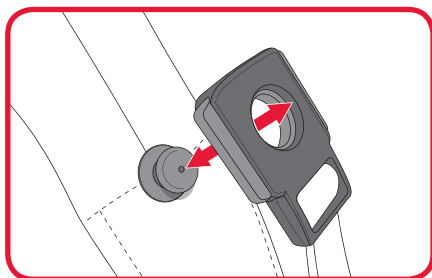

Безопасная переноска ребенка - в положении лицом к себе

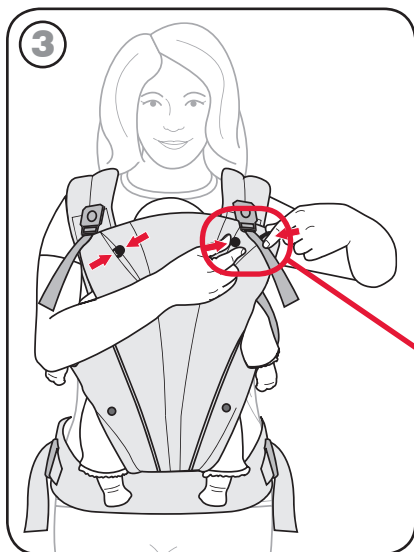

3 Для обеспечения надежной поддержки головы ребенка закрепите опорную подушку при помощи петель. Петли пристегиваются к застегкам, расположенным в верхней части устройства для переноски.

! Опорную подушку необходимо закреплять только в том случае, если ребенок еще не может сам держать голову.

! Для младенцев весом от 3,5 до 5 кг необходимо использовать шлейки для ног. м. страницу 3.

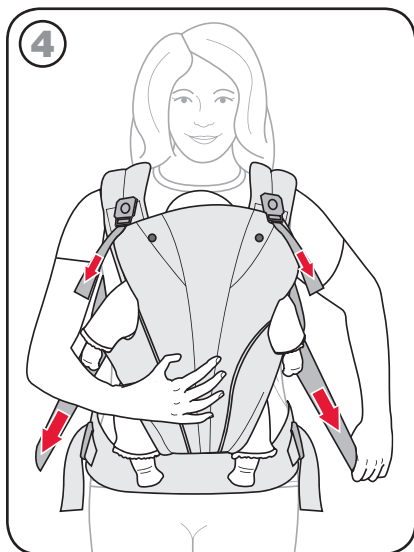
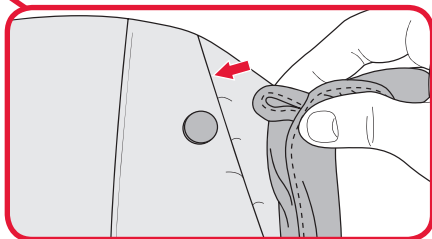

4 Подтяните лямки рюкзака-переноски так, чтобы он плотно прилегал к вашему телу.

! При необходимости пристегните шлейки для ног. См. страницу 3.

! Убедитесь, что ручки ребенка находятся под верхними лямками, это необходимо для полной безопасности вашего ребенка.

Позаботьтесь об оптимальной подгонке рюкзака-кенгуру и удобстве его использования. Запрещено слишком плотно стягивать рюкзак-кенгуру. Чрезмерное стягивание рюкзака может затруднять дыхание ребенка и привести к удушью.

Безопасная переноска ребенка - в положении лицом от себя

Младенцев, у которых мышцы шеи еще недостаточно окрепли, следует переносить только в положении лицом к себе (к своему телу).

- 1 Усадите ребенка в устройство так, чтобы его ножки правильно расположились с обеих сторон сиденья.

! Убедитесь, что ножки и ручки ребенка не застряли внутри рюкзака-кенгуру. Всегда надежно удерживайте одной рукой ребенка во время посадки в рюкзак-кенгуру и извлечения из него.

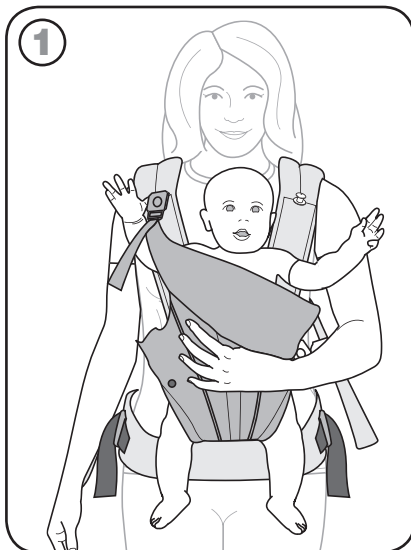

- 2 Опустите опорную подушку, нажав на нее, и пристегните вторую лямку. Убедитесь, что лямки не перекручены.

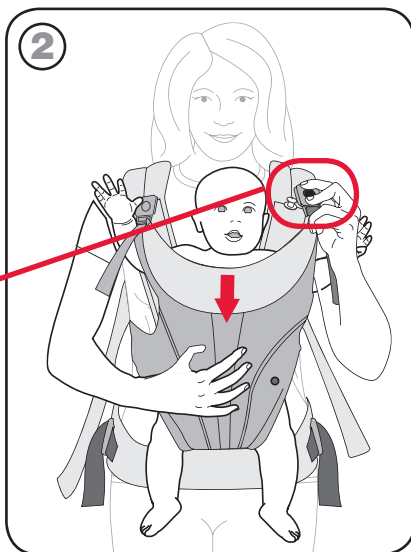
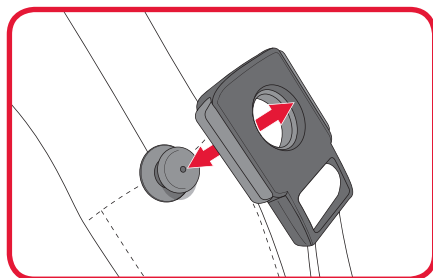

Безопасная переноска ребенка - в положении лицом от себя

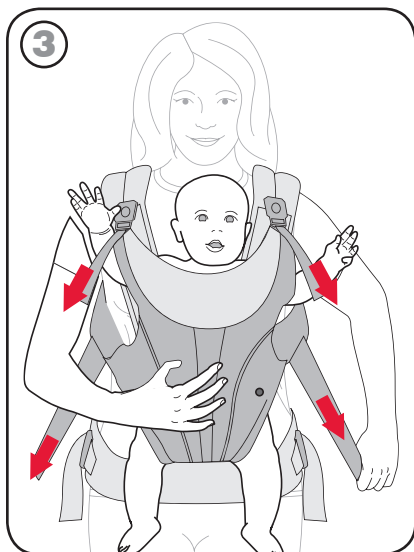

3 Подтяните лямки рюкзака-кенгуру так, чтобы он плотно прилегал к вашему телу.

! Убедитесь, что ручки ребенка находятся под верхними лямками, это необходимо для полной безопасности вашего ребенка.

! Позаботьтесь об оптимальной подгонке рюкзака-кенгуру и удобстве его использования. Запрещено слишком плотно стягивать рюкзак-кенгуру. Чрезмерное стягивание рюкзака может затруднять дыхание ребенка и привести к удушью.

i Дальнейшие рекомендации, а также ответы на часто возникающие вопросы вы найдете на сайте производителя по адресу Britax.eu

Как вынуть ребенка из устройства для переноски

⚠ Всегда надежно удерживайте одной рукой ребенка во время посадки в рюкзак-кенгуру и извлечения из него.

- 1 Начинайте с верхних застежек.
- 2 Отстегните свободной рукой одну лямку.
- 3 Отстегните вторую лямку и извлеките ребенка из устройства для переноски.

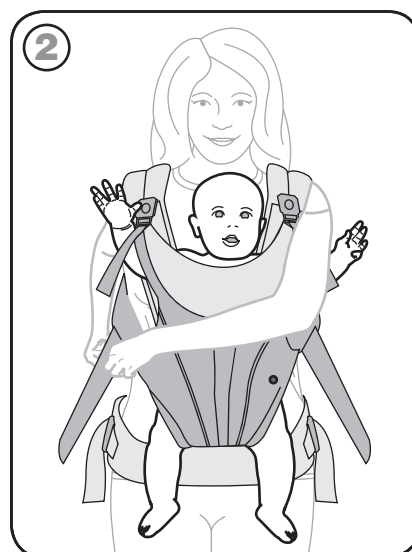
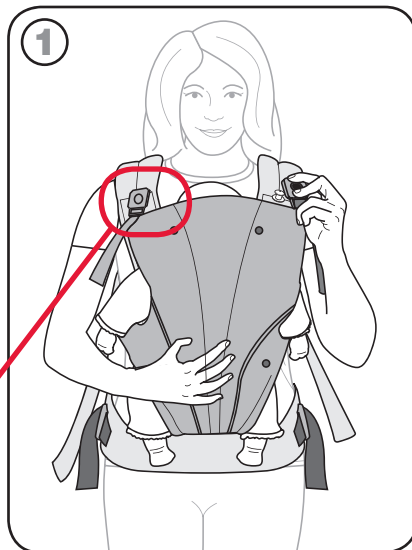
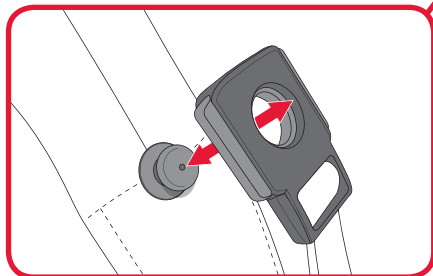

Нагрудник

- 1 Если большая часть нагрудника находится в рюкзаке, проденьте обе соединительные лямки через прорезные отверстия нагрудника.
- 2 Приподнимите защитный клапан вкладыша устройства и пристегните нагрудник на нижнюю кнопку, это обеспечит его постоянное положение.

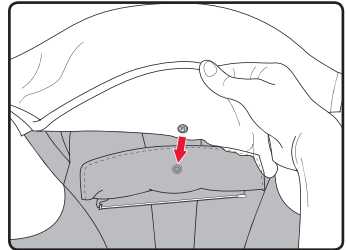
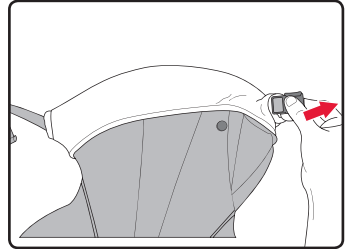

i Другие принадлежности вы найдете на сайте производителя по адресу Britax.eu

Уход за изделием

Ткань

- Для удаления загрязнений протирайте детали из ткани влажной тканевой салфеткой.
- Для полной очистки: Рекомендуется машинная стирка, стирать отдельно, щадящий режим стирки, использовать щадящие моющие средства Сушить на горизонтальной поверхности **ЗАПРЕЩЕНО** отбеливание **ЗАПРЕЩЕНО** гладить **НЕ ИСПОЛЬЗОВАТЬ** кондиционер для полоскания

Использование ненадлежащих средств для ухода и стирки может служить основанием для отказа от гарантийных обязательств производителя.

Элементы из пластмассы

- Регулярно проверяйте надежность работы верхних застежек, а также возможные их загрязнения.
- При наличии загрязнений смойте их прохладной водой.

Защелкивающиеся застежки и застежки-молнии

- Для удаления загрязнений из молний и защелкивающихся застежек протирайте их влажной тканевой салфеткой.

Britax Excelsior Limited и Britax Römer Kindersicherheit GmbH предоставляют при первичной покупке настоящего изделия:

2 года гарантии

На данное изделие предоставляется двухлетняя гарантия на дефекты производства и материалы. Гарантийный срок вступает в силу со дня покупки. Основанием предоставления гарантии служит документ, подтверждающий факт покупки. Ваши гарантийные притязания ограничены обязательством компании BRITAX RÖMER при первичной покупке изделия произвести его ремонт, замену элементов или самого изделия по собственному усмотрению. Компания BRITAX RÖMER оставляет за собой право приостановить выпуск материалов, элементов, моделей или самих изделий, внести в них изменения или заменить элементы изделия другими. Расходы, связанные с работой и пересылкой при возврате изделия, компанией не покрываются.

В случаях, требующих предоставления услуг по гарантии, немедленно обращайтесь в сервисную службу компании BRITAX. Основанием предоставления гарантии служит документ, подтверждающий факт покупки.

Ограничение гарантийных обязательств

Гарантия не распространяется на повреждения изделия, возникшие вследствие небрежного обращения, ненадлежащего использования, солевой коррозии или несоблюдения настоящей инструкции по использованию изделия. **Любые гарантийные притязания утрачивают силу при неправильном уходе за изделием и несоблюдении указаний по его очистке.**

Запрещено использование принадлежностей любых других производителей, кроме BRITAX RÖMER Inc. Использование неразрешенных принадлежностей может повлечь за собой повреждение изделия или его опасность для потребителя. При этом гарантийные обязательства компании BRITAX RÖMER автоматически утрачивают силу.

Ограничение ответственности

Изложенные выше гарантийные обязательства и мероприятия выполняются исключительно и в соответствии со всеми другими устными или письменными, четко оговоренными или принятыми по умолчанию показаниями. Компания Britax или продавец изделия не несут ответственности за ущерб, в том числе за побочный или косвенный ущерб, явившийся следствием использования или невозможности использования данного изделия.

Пожалуйста, следуйте указаниям по утилизации в вашей стране.

Утилизация упаковки		Выбросить в контейнер для сбора бумаги
Утилизация отдельных деталей	Защитная пленка	Выбросить в контейнер для отходов, подлежащих термической переработке
	Элементы из пластмассы	Выбросить в контейнер в соответствии с маркировкой на элементах.
	Элементы из металла	Выбросить в контейнер для металлических отходов
	Лямки	Выбросить в контейнер для изделий из полиэстера

Гарантийный талон

ФИО: _____

Адрес: _____

Почтовый индекс: _____

Населенный пункт: _____

Телефон
(с кодом): _____

Эл. почта: _____

Название изделия: _____

Номер артикула: _____

Цвет материала:
(рисунок): _____

Принадлежности: _____

Дата покупки: _____

Покупатель (подпись): _____

Продавец: _____

Формуляр контроля при
покупке:

1. Комплектность изделия

 проверено / в
порядке Я проверила изделие и удостоверилась в том, что
изделие передано мне полностью укомплектованным и
функционирующим в полном объеме.

2. Проверка функционирования

- Регуляторы ремней

 проверено / в
порядке Я получила достаточную информацию об изделии и его
функциях перед покупкой и приняла к сведению указания
по эксплуатации и уходу за изделием.

3. Отсутствие повреждений

- название изделия

 проверено / в
порядке

- элементы из ткани

 проверено / в
порядке

- элементы из пластмассы

 проверено / в
порядке

Дата покупки: _____

Покупатель (подпись): _____



Продавец: _____

Печать продавца

Inhalt	1
Før brug	3
Spædbarnsindsats	3
Bensløjfer	3
Babyselens dele	4
Sådan tilpasser du selen	6
Sådan sikrer du din baby – ansigtet indad	8
Sådan sikrer du din baby – ansigtet udad	10
Sådan tager du babyen ud af bæresædet	12
Tilbehøret omfatter	13
Smæk	13
Pleje og garanti	14
Produktpleje	14
Affaldsdeponering	15
Følg destruktionsforskrifterne i dit land.	15
Garantibevis / udleveringskontrol	16

Anvendte symboler og deres betydning.

I denne vejledning vises følgende symboler:

-  Gør opmærksom på en mulig fare.
-  Gør opmærksom på en bemærkning.
-  Gør opmærksom på råd og vink.

OBS!

GEM FOR FREMTIDIG BRUG

Gør som følger for at forebygge alvorlige eller dødelige kvæstelser:

- Din balance kan blive påvirket negativt af dine og dit barns bevægelser.
- Vær forsigtig ved bøjning eller læning forover.
- Dette luftfartsselskab er ikke egnet til brug i sportslige aktiviteter.
- Læs alle anvisninger omhyggeligt, og følg dem, før du bruger babybæreselen.
- Kontrollér babyselen med jævne mellemrum, for at sikre, at din baby sidder ordentligt.
- Denne babysele må kun bruges til børn med en vægt på mellem 3,5 og 14,5 kg.
- Helt små børn kan falde ud af benåbningerne. Indstil benåbningerne til den mindst mulige størrelse til dit barn.
- Denne babysele er ikke egnet til at sikre dit barn i bilen. Brug IKKE denne babysele i stedet for en sikkerhedsstol i bilen.
- Til babyer med en vægt på mellem 3,5 og 5 kg skal bensløjferne anvendes. På næste side kan du se, hvordan bensløjferne bruges.
- Giv først slip på barnet, når babyselen er fuldstændig fastgjort og sikret.
- Vær sikker på, at barnet sidder rigtigt, dvs. med benene på hver sin side af støttefladen og med begge arme gennem åbningerne til armene.
- Vær sikker på, at alle forbindelser og spænder er fastgjort sikkert under brugen.
- Spænd alle seler godt fast om din krop
- Spænd IKKE babyselen for stramt. Hvis bæreselen spændes for stramt, hindres babyens vejrtrækning.
- Vær sikker på, at der plads nok omkring barnets ansigt, så det kan få luft.
- Fastgør IKKE babyselen på din ryg.
- Babyer hvis nakkemuskelatur ikke er stærk nok til selv at kunne holde hovedet oprejst, skal anbringes med ansigtet indad.
- Kontrollér babyselen for slitage med jævne mellemrum. Kontrollér alle spænder, seler, smækker og fikseringer, før bæreselen bruges.
- Læg dig IKKE ned, når du har babyselen på.

Spædbarnsindsats

BRITAX RÖMER anbefaler, at der bruges spædbarnsindsats til babyer med en vægt på mellem 3,5 og 6 kg, så dit barn ikke sidder for dybt i bæreselen. En for dyb siddeposition i babyselen kan hindre babyens vejrtrækning. Dette gælder især spædbørn med en vægt på under 6 kg.

- 1 Stram begge lynlåse ud, og træk lynlåsene op.
- 2 Fastgør afdækningerne til lynlåsene på begge sider.
- 3 Fastgør begge sløjfer på indsatsen oven over bensløjfernes knapper på forsiden af bæresædet.

Brug ikke længere sædet, så snart babyens vægt er over 6 kg, eller hvis babyens ører når op til den øverste kant af sidedelen.

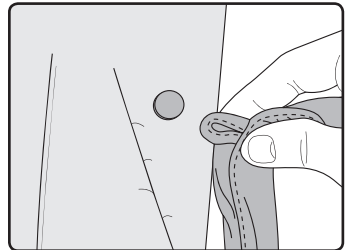
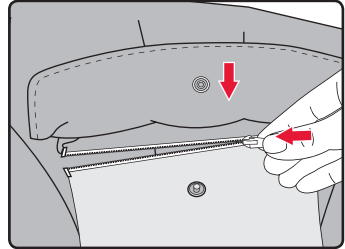

Bensløjfer

Bensløjferne SKAL bruges ved børn med en vægt på mellem 3,5 og 5 kg.

- 1 Vælg position 1 eller 2 for at give dit barn den bedste siddestilling.
- 2 Anbring bensløjferne på begge sider af babyselen i den rigtige position ved hjælp af knapperne.

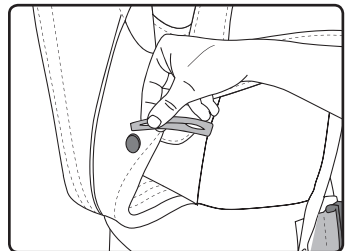
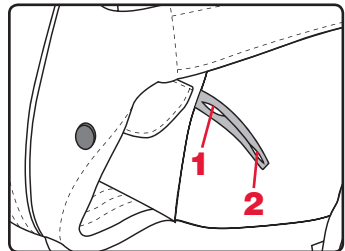

Babyselens dele

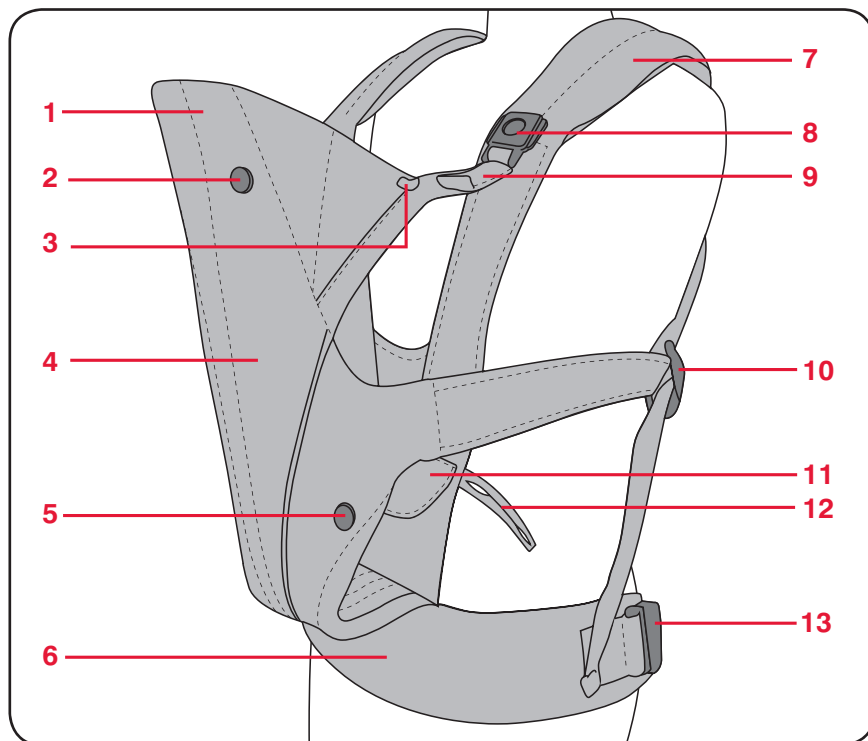

- | | | | |
|---|--------------------------------------|----|-----------------------------------|
| 1 | Støttepude | 10 | Seleindstilling |
| 2 | Knap, støttepude | 11 | Lynlås og afdækning til indsatsen |
| 3 | Sløjfe, støttepude | 12 | Bensløjfe |
| 4 | Støtteflade | 13 | Seleindstilling |
| 5 | Knap til indsats og bensløjfe | 14 | Rygsele |
| 6 | Sele | 15 | Seleindstillingsbånd |
| 7 | Skuldersele | 16 | Holder til overskydende selebånd |
| 8 | Øverste lukning med fastgørelse | 17 | Seleindstillingsbånd |
| 9 | Indstillingsbånd til øverste lukning | 18 | Selespænde |
| | | 19 | Spædbarnsindsats |

Babyselens dele

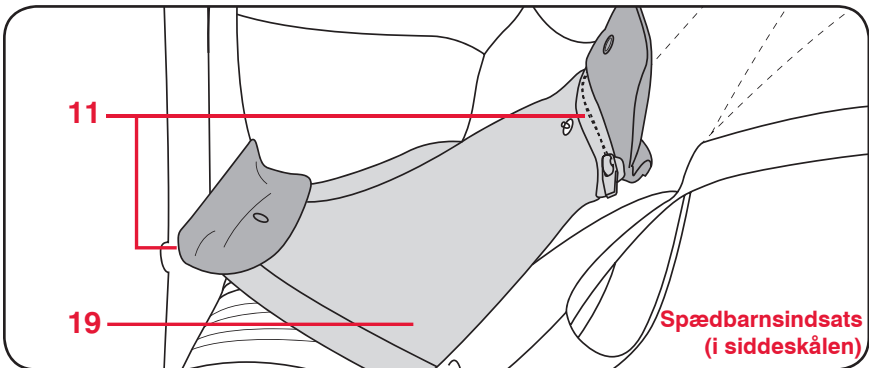
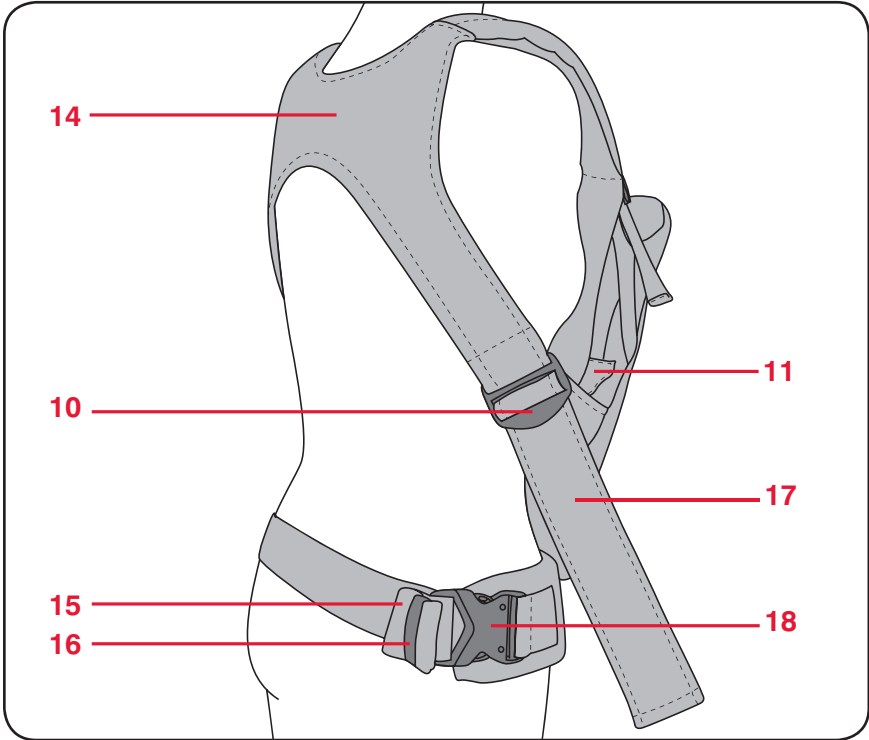

OK

Sådan tilpasser du selen

i Løsn alle selebånd, så babybæreselen er lettere at tage på.

- 1 Tag skulderselen ned over dit hoved. Anbring holderen til den øverste lukning på forsiden af din krop.

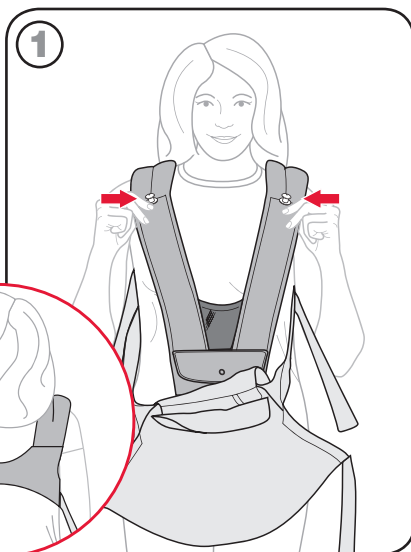
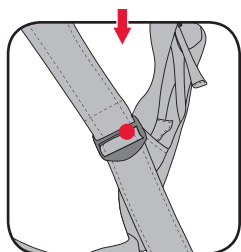

i Træk de små selespænder på skulderselen opad for at løsne båndene.

- 2 Fastgør selen om din talje, og juster spændet. Tryk spændet sammen, til det klikker i.

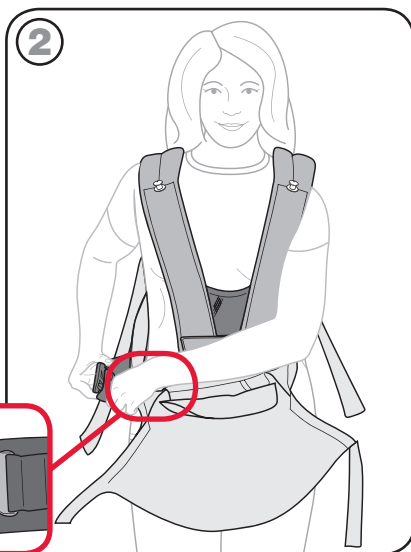
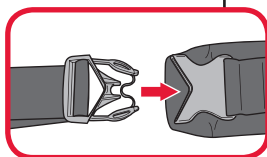

Sådan tilpasser du selen

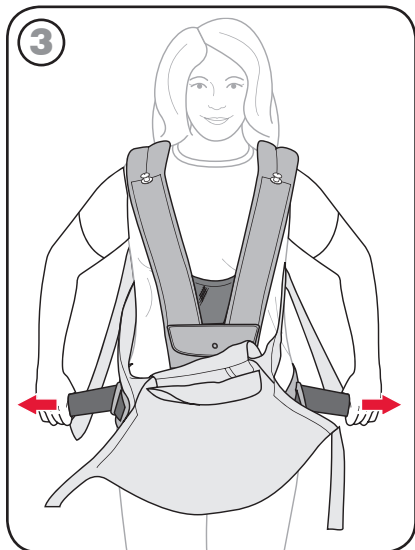

3 Stram selen, så den ligger tæt ind mod dig.

i Brug holderen til at binde overskydende selebånd op i.

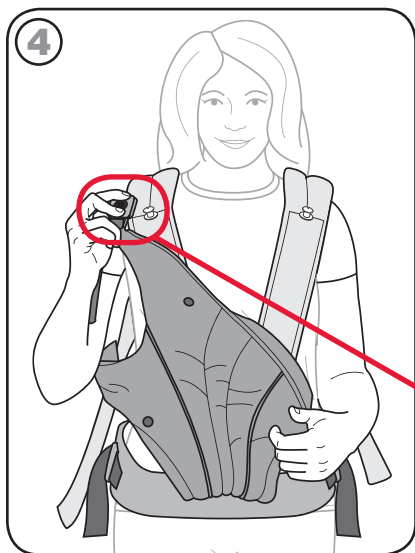

4 Vær sikker på, at de øverste forbindelsesseler ikke er snoet, og at én af forbindelseselerne er forbundet med den øverste lukning, så du kan sætte din baby ind i bæreskålen fra den ene side.

Se side 8, hvis ansigtet vender indad.
Se side 10, hvis ansigtet vender udad.

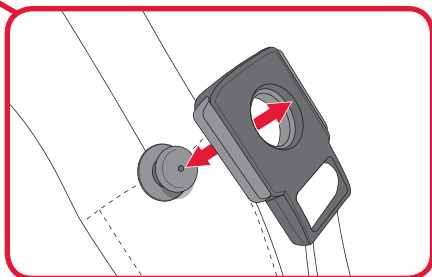

OK

Sådan sikrer du din baby – ansigtet indad

Børn, hvis nakkemuskelatur ikke er helt udviklet, skal altid sættes i med ansigtet indad (mod dig).

- 1 Anbring din baby i bæreskålen, så benene er på hver sin side af støttefladen.

! Vær sikker på, at babyens arme og ben ikke sidder fast i bæreselens dele. Hold altid fast i din baby med den ene hånd, når du løfter ham/hende ind eller ud af bæreskålen.

i Spædbarnsindsatsen kan være nødvendig, så selen også passer til små børn. Se side 3.

- 2 Vær sikker på, at forbindelsessejlerne ikke er snoet, og fastgør så den anden lukning.

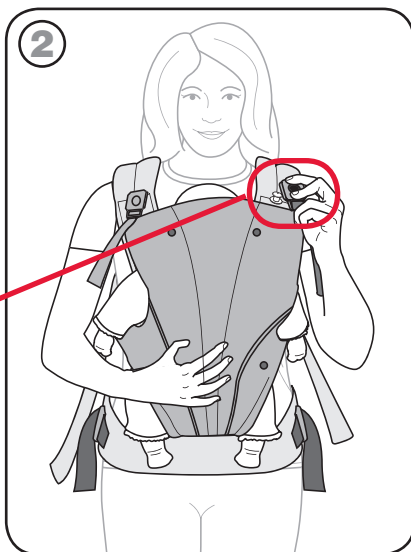
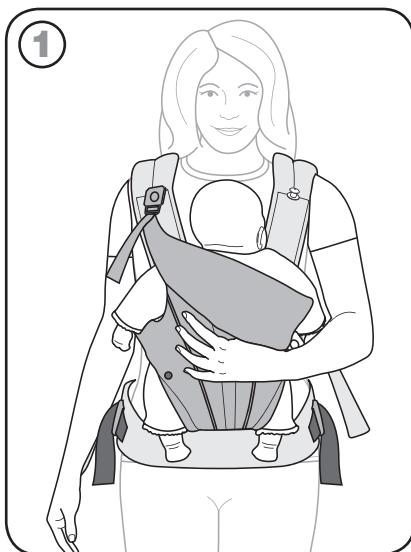
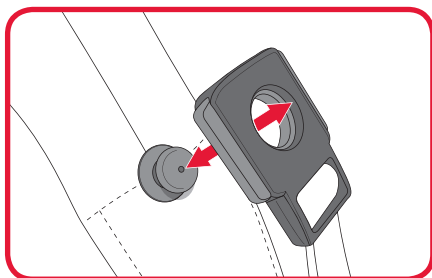

Sådan sikrer du din baby – ansigtet indad

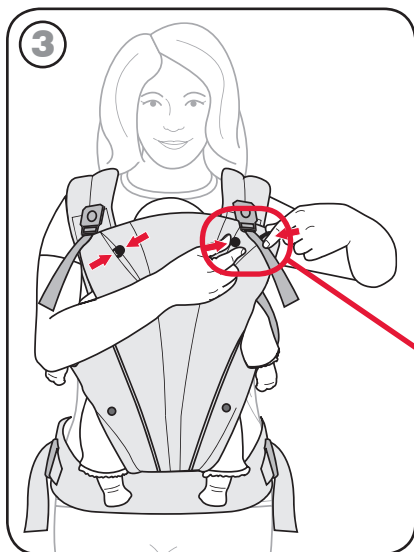

- 3 Fastgør hovedsløjferne for at sikre babyens hoved. Sløjferne fastgøres til knapperne på den øverste del af bæreskålen.

! Det er kun nødvendigt at fastgøre hovedsløjferne, hvis babyen endnu ikke selv kan holde sit hoved oprejst.

⚠ Til spædbørn med en vægt på mellem 3,5 og 5 kg skal bensløjferne anvendes. Se side 3.

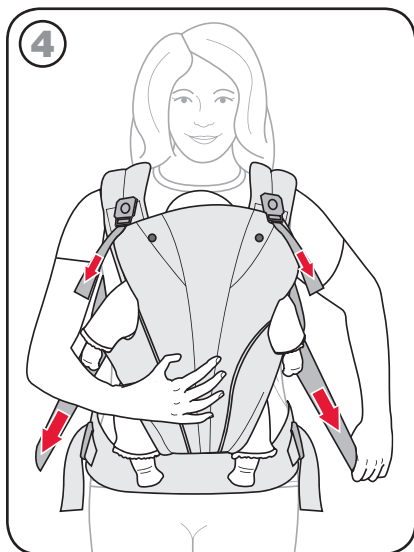
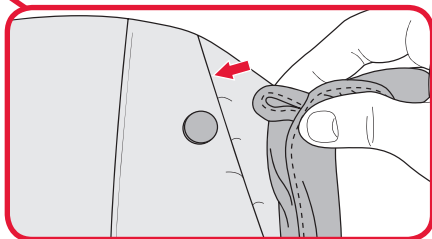

- 4 Stram babybæreselens bånd, så de ligger tæt ind mod din krop.

! Nu skal du eventuelt sætte bensløjferne på. Se side 3.

⚠ Vær sikker på, at babyens arme er under den øverste forbindelsessele. På den måde beskyttes din baby optimalt.

! Tilpas babyselen, så den passer så godt som muligt; på denne måde gør du det rart for babyen at sidde i den. Spænd ikke babyselen for stramt. Hvis bæreselen spændes for stramt, hindres babyens vejtrækning og kan dermed forårsage kvælning.

OK

Sådan sikrer du din baby – ansigtet udad

Børn, hvis nakkemuskelatur ikke er helt udviklet, skal altid sættes i med ansigtet indad (mod dig).

- 1 Anbring din baby i bæreskålen, så benene er på hver sin side af støttefladen.

! Vær sikker på, at babyens arme og ben ikke sidder fast i bæreselens dele. Hold altid fast i din baby med den ene hånd, når du løfter ham/ hende ind eller ud af siddeskålen.

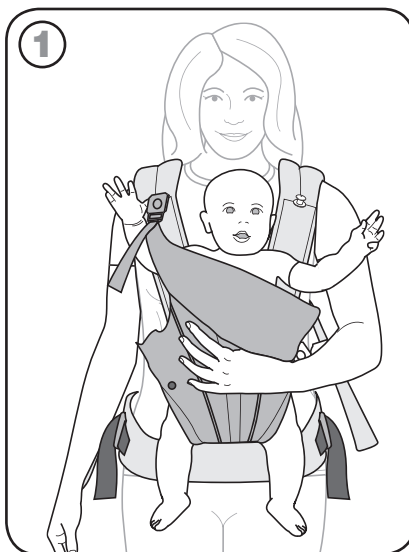

- 2 Tryk støttepuden nedad, og fastgør den anden tilslutningssele. Vær sikker på, at båndene ikke er snoet.

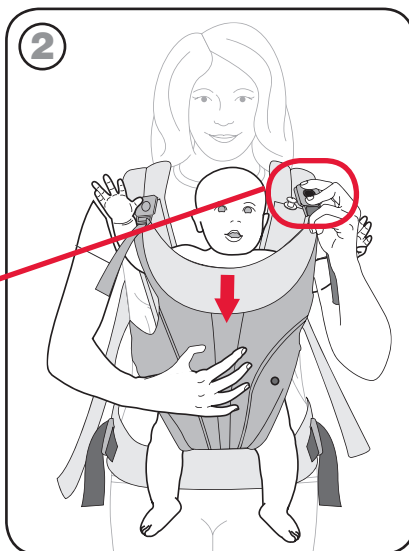
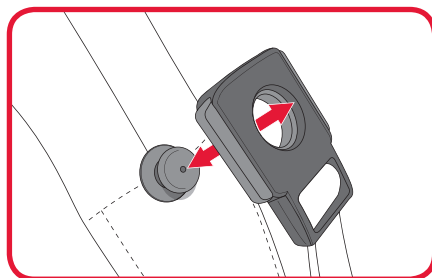

Sådan sikrer du din baby – ansigtet udad

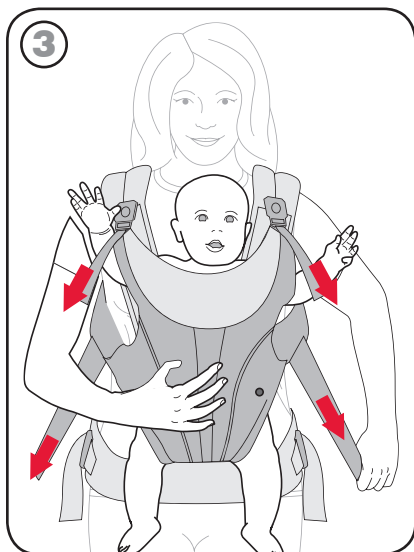

3 Stram babybæreselens bånd, så de ligger tæt ind mod din krop.

! Vær sikker på, at babyens arme er under den øverste forbindelsessele. På den måde beskyttes din baby optimalt.

! Tilpas babyselen, så den passer så godt som muligt; på denne måde gør du det rart for babyen at sidde i den. Spænd ikke babyselen for stramt. Hvis bæreselen spændes for stramt, hindres babyens vejtrækning og kan dermed forårsage kvælning.

i På internetsiden Britax.eu finder du flere råd og vink og hyppigt stillede spørgsmål.

Sådan tager du babyen ud af bæresædet

⚠ Hold altid fast i din baby med den ene hånd, når du løfter ham/hende ind eller ud af siddeskålen.

- 1 Løsn først de øverste lukninger.
- 2 Løsn det første selebånd med din frie hånd.
- 3 Løsn det andet selebånd, og tag din baby ud af bæreselen.

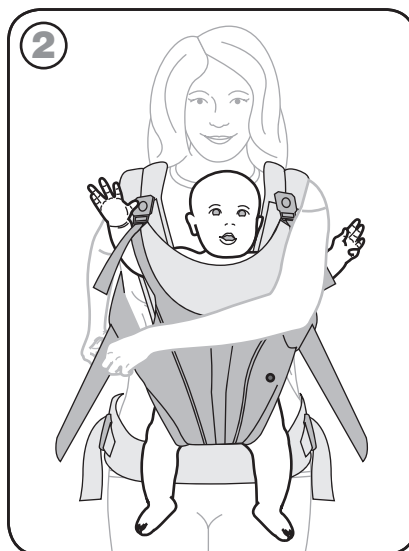
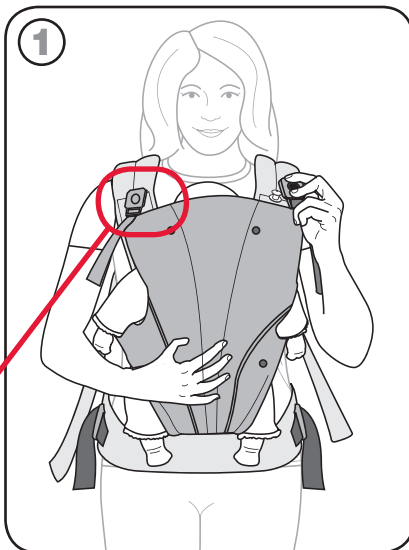
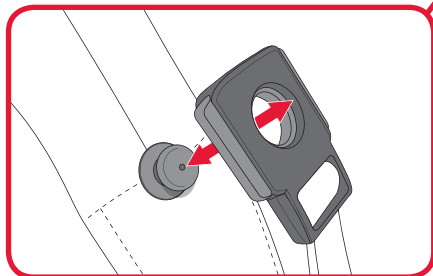

Smæk

- 1 Hvis den længste del af smækken udgør selve bæreskålen, skal du trække de to øverste forbindelsesseler gennem slidserne i smækken.
- 2 Træk op i afdækningen til indsatsen i bæreskålen, og tryk den nederste trykknop på smækken for at sikre den.

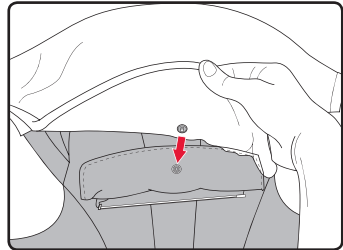
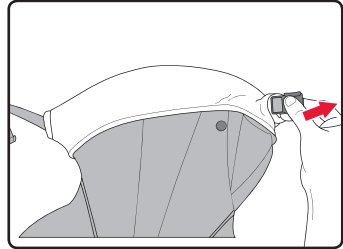

i På internetsiden Britax.eu kan du finde mere tilbehør.

Produktpleje

Stof

- Gør stoffet rent ved at tørre det af med en fugtig klud.
- Grundig rengøring:
Tåler maskinvask, vaskes separat ved finvask og med finvaskemiddel
Hænges op til tørring
Må IKKE bleges
Må IKKE stryges, brug IKKE blødgørere

Hvis der anvendes forkerte pleje- og rengøringsmidler, annulleres garantien.

Plastdele

- Kontrollér med jævne mellemrum, at de øverste lukninger fungerer fejlfrit og ikke indeholder fremmedlegemer.
- Skyl urenheder af med koldt vand.

Spænder og lynlåse

- Tør snavsede lynlåse eller spænder af med en fugtig klud.

Britax Excelsior Limited og Britax Römer Kindersicherheit GmbH garanterer følgende over for den oprindelige køber af produktet:

2 års garanti

Ved dette produkt yder vi en garanti på 2 år på fabrikations- eller materialefejl. Garantiperioden begynder den dag, produktet købes. Der kræves købsbevis. Dit retskrav med henblik på garantien gælder kun i det omfang, at BRITAX RÖMER efter eget skøn tilbyder den oprindelige køber at få komponenter repareret eller udskiftet eller hele produktet erstattet. BRITAX RÖMER forbeholder sig ret til at ændre eller erstatte stoffer, dele, modeller eller produkter, der ikke længere fremstilles, med andre elementer. Arbejds- og forsendelsesomkostninger i forbindelse med returneringer omfattes ikke.

Hvis du ønsker at gøre brug af garantien, bedes du henvende dig til en BRITAX-kundeservice. Der kræves købsbevis.

Begrænsninger af garantien

Denne garanti gælder ikke for skader, der skyldes skødesløshed, misbrug, rust forårsaget af salt eller en anvendelse, der strider mod brugsvejledningen. **Ved forkert pleje eller rengøring annulleres alle udtrykkelige og implicite garantikrav.**

Hvis der anvendes tilbehørsdele fra en anden producent end BRITAX RÖMER Inc., erstattes disse ikke af os. Hvis der anvendes tilbehørsdele, der ikke er godkendt, kan dette afstedkomme, at produktet tager skade eller udgør en fare. Dermed annulleres BRITAX RÖMER's garanti automatisk.

Ansvarsbegrænsning

Ovennævnte garanti og forholdsregler eksekveres udelukkende og i overensstemmelse med alle andre mundtlige eller skriftlige, udtrykkelige eller stiltiende udtalelser. Britax eller forhandleren, der sælger dette produkt, hæfter under ingen omstændigheder for skader eller bi- eller følgeskader, der skyldes anvendelse eller en mulig eller ikke mulig anvendelse af dette produkt.

Følg destruktionsforskrifterne i dit land.

Deponering af emballagen		Papircontainer
Bortskaffelse af bestanddele	Beskyttelsesdække	Restaffald, termisk forarbejdning
	Plastdele	I overensstemmelse med mærkningen på delen i den dertil beregnede beholder
	Metaldele	Metalcontainer
	Selebånd	Container til polyester

Garantibevis

Navn: _____ afprøvet / i orden Jeg har efterset produktet og forvisset mig om, at jeg har fået udleveret samtlige dele, og at produktet er fuldt funktionsdygtigt.

Adresse: _____ afprøvet / i orden Jeg har modtaget omfattende informationer om produktet og dets funktioner inden køb og taget pleje- og vedligeholdelsesansvaringerne til efterretning.

Postnummer: _____

By: _____

Telefonnummer (inkl. omr.-nr.): _____

E-Mail: _____

Produkt: _____ afprøvet / i orden afprøvet / i orden afprøvet / i orden

Artikelnummer: _____

Stoffarve: _____

(dæssin): _____

Tilbehør: _____

Købsdato: _____

Køber (underskrift): _____

Forhandler: _____

Forhandlerstempel

Inhoud	1
Vóór het gebruik	3
Inzetstuk voor zuigelingen	3
Beenlussen	3
Kenmerken van het babydraagzitje	4
Het aanbrengen van het babydraagstel	6
Uw baby beveiligen - Gezicht naar binnen	8
Uw baby beveiligen - Gezicht naar buiten	10
Uw baby uit het draagzitje tillen	12
De accessoires bestaan uit	13
Slabbetje	13
Verzorging en garantie	14
Verzorging van het product	14
Instructies voor de afvoer	15
Houd u aan de in uw land geldende afvoervoorschriften.	15
Garantiekaart/overdrachtscontrole	16

Gebruikte symbolen en hun betekenis

In deze handleiding vindt u de volgende symbolen:

 Duidt op een mogelijk gevaar.

 Duidt op een opmerking.

 Duidt op een tip.



ATTENTIE

GRAAG BEWAREN OM LATER IETS IN OP TE ZOEKEN

Om zware of dodelijke verwondingen te voorkomen:

- Door uw bewegingen en de bewegingen van uw kind, kan uw evenwicht nadelig worden beïnvloed.
- Wanneer u zich naar voren buigt of leunt, doe dit dan met grote voorzichtigheid.
- Deze drager is niet geschikt voor gebruik bij sportactiviteiten.
- Dient u alle instructies zorgvuldig door te lezen en op te volgen, voordat u het babydraagzitje gaat gebruiken.
- Om er zeker van te zijn dat de baby veilig is, dient u het babydraagstel tijdens het gebruik voortdurend te controleren.
- Gebruik dit babydraagstel alleen voor kinderen met een gewicht van tussen de 3,5 en 14,5 kg.
- Kleine kinderen kunnen door de beenopeningen vallen. Stel de beenopeningen voor uw kind op de kleinst mogelijke afmetingen af.
- Dit babydraagstel is er niet voor ontworpen om uw kind in de auto te beveiligen. Gebruik dit babydraagstel NIET in plaats van een autokinderzitje.
- Er dienen beenlussen voor baby's met een gewicht tussen 3,5 en 5 kg gebruikt te worden. Op de volgende pagina krijgt u instructies over de beenlussen.
- Laat het kind pas los wanneer het babydraagstel volledig bevestigd en beveiligd is.
- Let erop dat het kind goed zit, d.w.z met de benen aan beide kanten van het zitverbindingstuk en met beide armen door de armopeningen.
- Let erop dat alle verbindingen en gespen tijdens het gebruik goed bevestigd zijn.
- Trek alle gordels goed om uw lichaam
- Trek het babydraagstel NIET te vast aan. Wanneer te strak wordt aangetrokken, kan uw baby bij het ademen worden gehinderd.
- Let erop dat er voldoende plaats rond om het gezicht van kind blijft zodat een flinke luchttoevoer aanwezig blijft.
- Bevestig het babydraagstel NIET op uw rug.
- Baby's waarbij de nekspieren niet sterk genoeg zijn om het hoofdje zelf rechtop te houden, moeten met het gezicht naar binnen erin worden gezet.
- Controleer het babydraagstel regelmatig op tekenen van slijtage. Controleer alle gespen, gordels, kliksluitingen en vergrendelingen vóór elk gebruik.
- Ga NIET samen met het babydraagstel ergens liggen.

Inzetstuk voor zuigelingen

BRITAX RÖMER raadt het gebruik van een inzetstuk voor zuigelingen voor baby's met een gewicht van tussen de 3,5 en 6 kg aan, zodat uw baby niet te diep in het babydraagstel zit. Baby's kunnen bij het ademen worden gehinderd wanneer ze te diep in het babydraagstel zitten. Dit geldt vooral voor zuigelingen met een gewicht van minder dan 6 kg.

- 1 Breng de beide ritssluitingen in positie en trek deze dicht.
- 2 Bevestig de afdekkingen aan beide kanten van de ritssluitingen.
- 3 Bevestig de beide lussen op het inzetstuk boven de knopen van de beenlussen aan de voorkant van het draagzitje.

Gebruik het zitje niet meer zo gauw het gewicht van de baby meer dan 6 kg wordt of de oren van de baby de bovenkant van het babydraagstel bereiken.

Beenlussen

De beenlussen MOETEN gebruikt worden bij kinderen met een gewicht tussen 3,5 en 5 kg.

- 1 Selecteer de 1e - of 2e positie om de beste positie voor uw kind bereiken.
- 2 Schuif de beenlussen aan beide kanten van het babydraagstel over de bijbehorende knoppen in de gewenste positie.

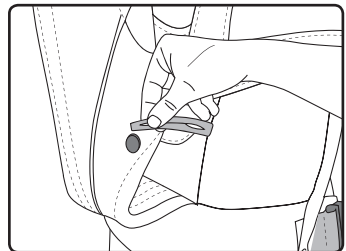
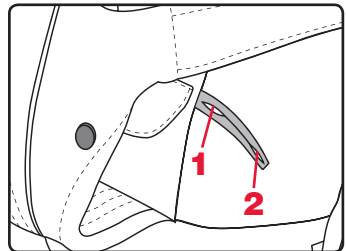
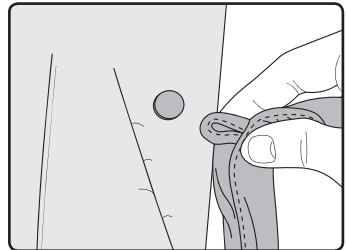
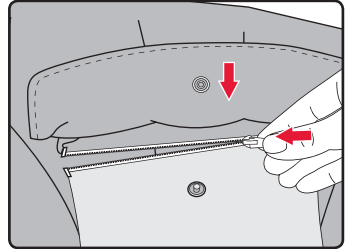

Kenmerken van het babydraagzitje

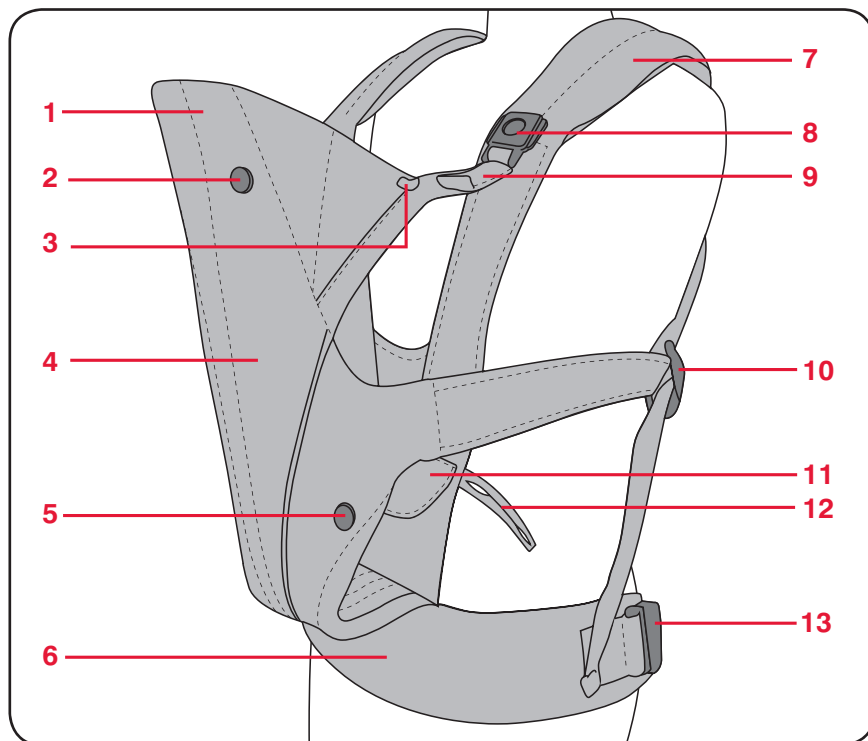

- | | |
|--|---|
| 1 Steunkussen | 10 Gordelafstelling |
| 2 Knop van het steunkussen | 11 Ritssluiting en afdekking voor het inzetstuk |
| 3 Lus van het steunkussen | 12 Beenlus |
| 4 Zitverbindingsstuk | 13 Gordelafstelling |
| 5 Knop van het inzetstuk en de beenlus | 14 Ruggordelriem |
| 6 Gordel | 15 Gordelverstelriem |
| 7 Schoudergordel | 16 Bevestiging voor de overtollige gordelriem |
| 8 Bovenste sluiting met bevestiging | 17 Gordelverstelriem |
| 9 Verstelband van de bovenste sluiting | 18 Gordelgesp |
| | 19 Inzetstuk voor zuigelingen |

Kenmerken van het babydraagstel

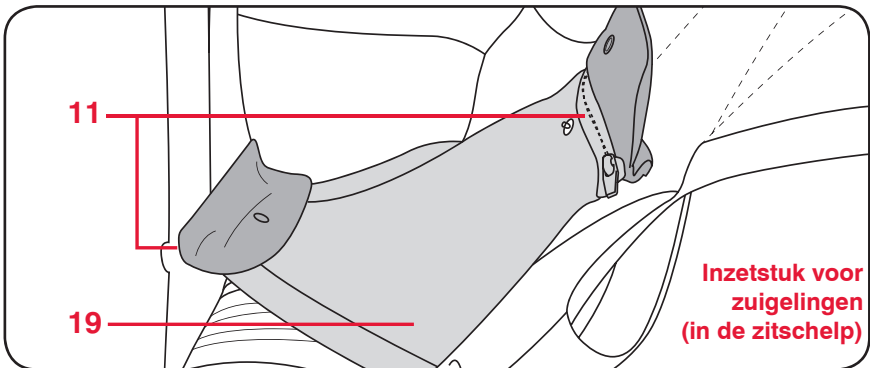
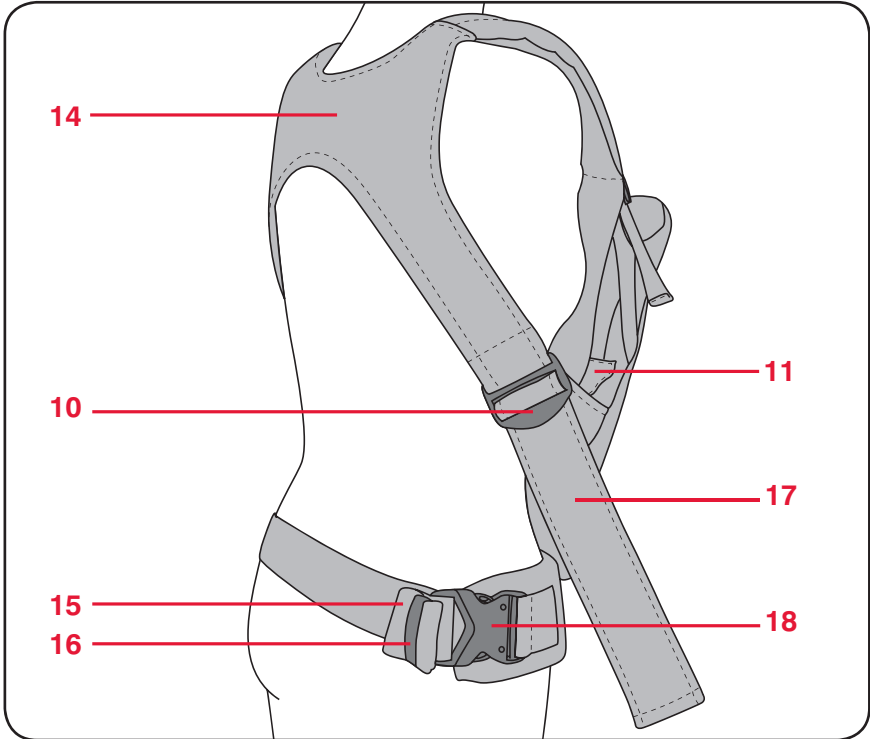

Het aanbrengen van het babydraagstel

i Maak alle gordelbanden los zodat het babydraagstel beter kan worden aangetrokken.

- 1 Leg de schoudergordel over uw hoofd.
Bring de bevestiging van de bovenste sluiting aan de voorkant van uw lichaam aan.

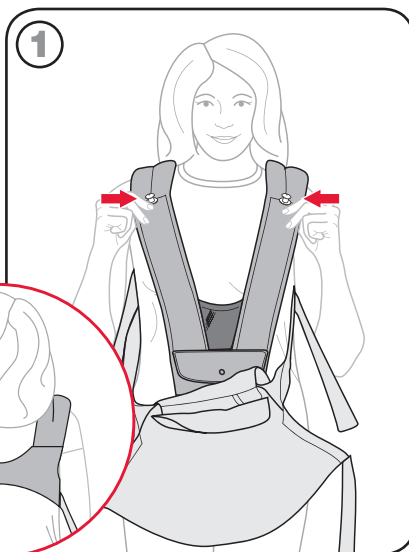
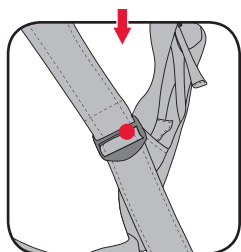

i Om de riemen losser te maken, dient u de kleine gordelgespen op de schoudergordel op te tillen.

- 2 Bevestig de gordel om uw taille en breng de gesp in positie.
Druk de gesp samen totdat deze inklikt.

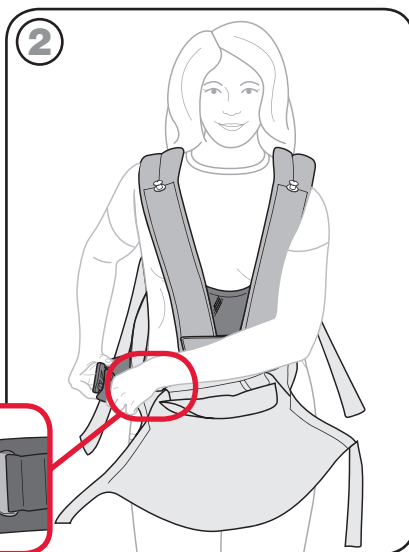
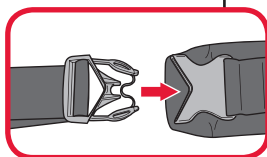

Het aanbrengen van het babydraagstel

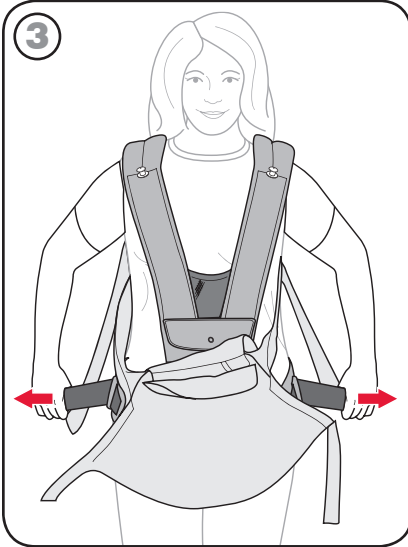

3 Trek de gordel goed aan.

i Gebruik de bevestiging voor de overtollige gordelriem om deze op te bergen.

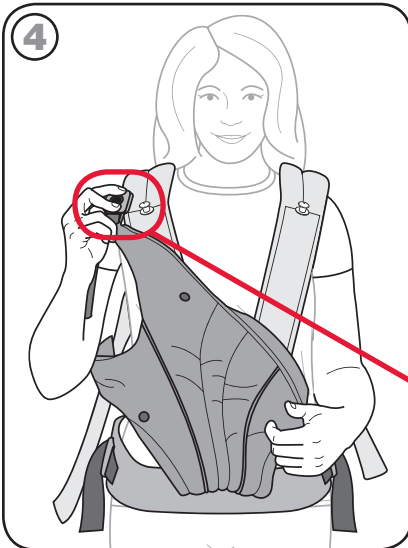

4 Let erop dat de bovenste verbindingsgordels niet verdraaid zijn en één van de beide verbindingsgordels met de bovenste sluiting is verbonden zodat u uw baby vanaf één kant in het draagzitje kunt zetten.

Indien het gezicht naar binnen is gericht, dient u pagina 8 te raadplegen. Indien het gezicht naar buiten is gericht, dient u pagina 10 te raadplegen.

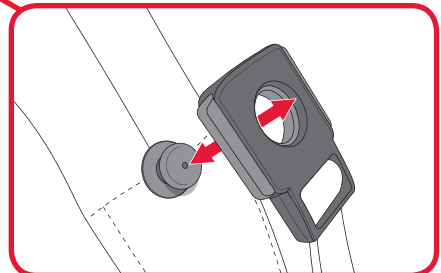

Uw baby beveiligen - Gezicht naar binnen

Kinderen met onvoldoende ontwikkelde nekspieren moeten altijd met het gezicht naar binnen (naar uw lichaam) erin worden gezet.

- 1 Zet uw baby in het draagzitje zodat elk been zich aan de goede kant van het zitverbindingsstuk bevindt.

! *Let erop dat de armen en benen van de baby niet in het babydraagstel verward kunnen raken. Houd uw baby bij het erin zetten of eruit pakken uit het draagzitje altijd met één hand vast.*

i *Om een correcte pasvorm voor kleine kinderen mogelijk te maken, kan een inzetstuk voor zuigelingen nodig zijn. Zie pagina 3.*

- 2 Let erop dat de verbindingsgordels niet verdraaid zijn en maak de tweede ritssluiting dicht.

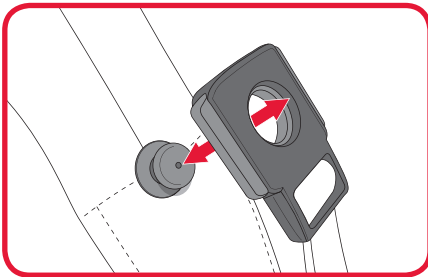
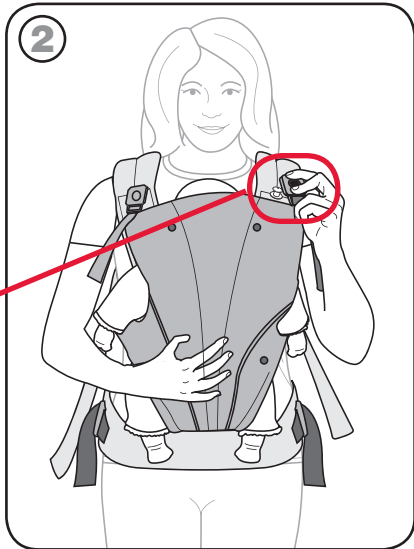
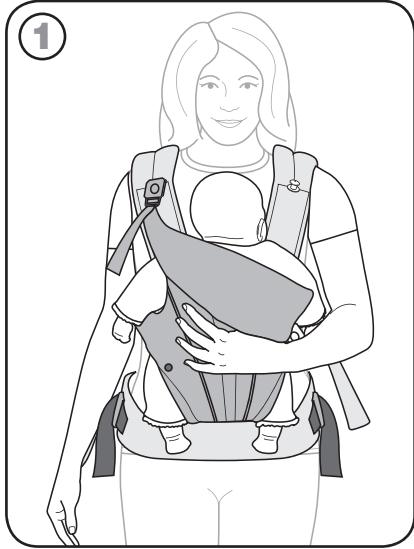

Uw baby beveiligen - Gezicht naar binnen

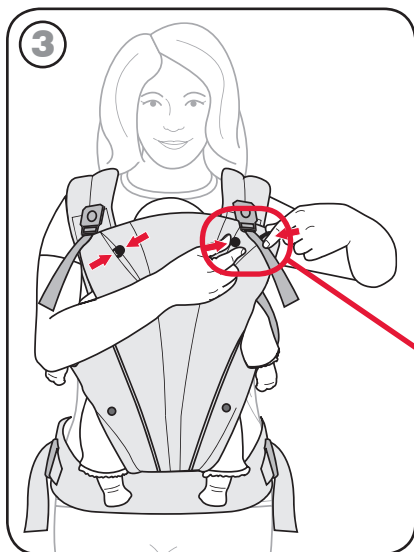

- 3 Om het hoofdje van de baby te beveiligen, dient u de hoofdflus te bevestigen. De lussen worden aan de knoppen aan de bovenkant van het draagzitje bevestigd.

- ! *De bevestiging van de hoofdflus is alleen noodzakelijk indien de baby zijn hoofd nog niet zelf rechtop kan houden.*
- ! *Er dienen beenlussen voor zuigelingen met een gewicht tussen 3,5 en 5 kg gebruikt te worden. Zie pagina 3.*

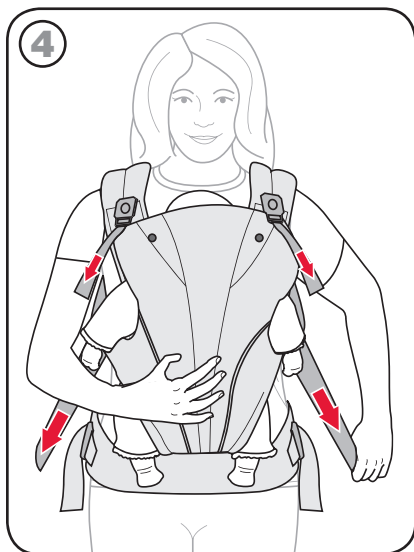
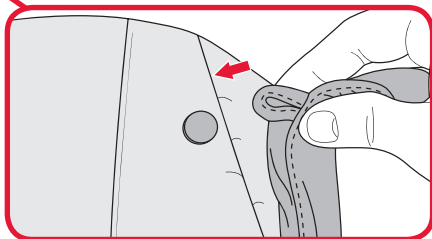

- 4 Trek de riemen van het babydraagstel vast totdat deze goed op uw lichaam aansluit.

- ! *Breng nu eventueel de beenlussen aan. Zie pagina 3.*
- ! *Om een optimale veiligheid voor uw baby te bieden, dient u erop te letten dat de armen van de baby zich niet onder de bovenste verbindingsgordel bevinden.*
- ! *Pas het babydraagstel voor de optimale pasvorm en comfort aan. Trek het babydraagstel niet te strak aan. Wanneer te strak wordt aangetrokken, kan uw baby bij het ademen worden gehinderd en stikken.*

Uw baby beveiligen - Gezicht naar buiten

Kinderen met onvoldoende ontwikkelde nekspieren moeten altijd met het gezicht naar binnen (naar uw lichaam) erin worden gezet.

- 1 Zet uw baby in het draagzitje zodat elk been zich aan de goede kant van het zitverbindingsstuk bevindt.

! *Let erop dat de armen en benen van de baby niet in het babydraagstel verward kunnen raken. Houd uw baby bij het erin zetten of eruit pakken uit de zitschelp altijd met één hand vast.*

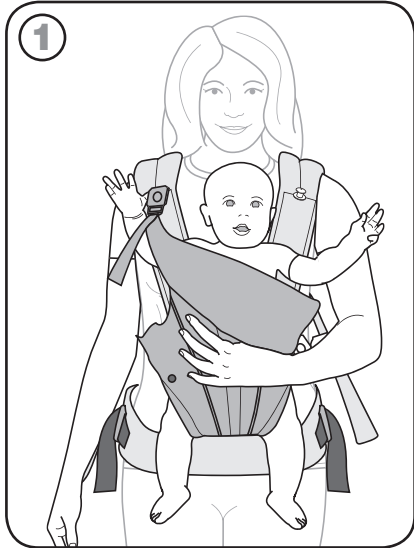

- 2 Druk het steunkussen naar beneden en verbind de tweede aansluitgordel. Let erop dat de riemen niet verdraaid zijn.

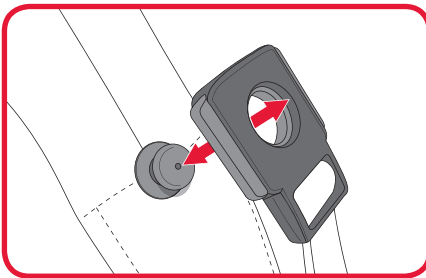
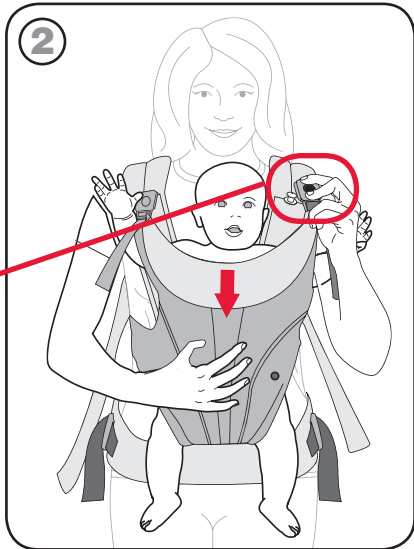

Uw baby beveiligen - Gezicht naar buiten

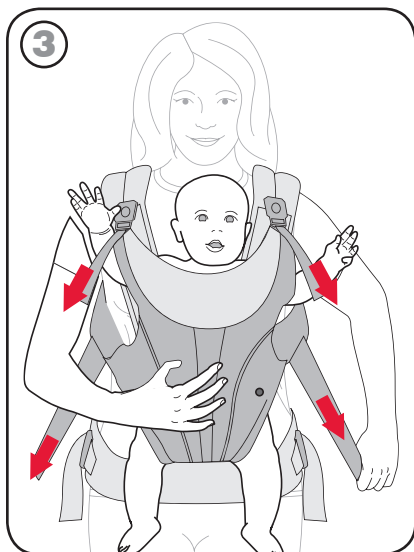

3 Trek de riemen van het babydraagstel vast totdat deze goed op uw lichaam aansluit.

! Om een optimale veiligheid voor uw baby te bieden, dient u erop te letten dat de armen van de baby zich niet onder de bovenste verbindingsgordel bevinden.

! Pas het babydraagstel voor de optimale pasvorm en comfort aan. Trek het babydraagstel niet te strak aan. Wanneer te strak wordt aangetrokken, kan uw baby bij het ademen worden gehinderd en stikken.

i Op de internetsite Britax.eu vindt u meer tips en vaak gestelde vragen.

Uw baby uit het draagzitje tillen

⚠ Houd uw baby bij het erin zetten of eruit pakken uit de zitschelp altijd met één hand vast.

- 1 Maak eerst de bovenste sluitingen los.
- 2 Maak de eerste gordelriem met uw vrije hand los.
- 3 Maak de andere gordelriem los en til uw baby uit het draagzitje.

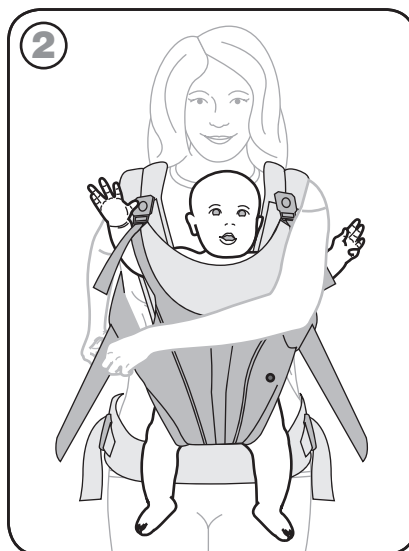
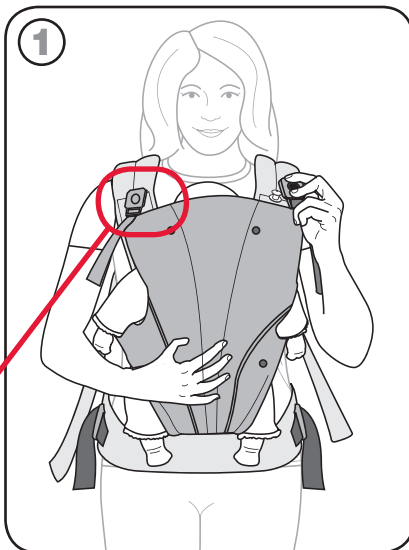
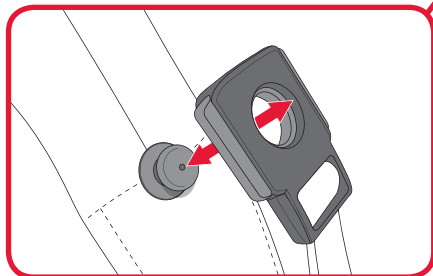

Slabbetje

- 1 Indien het lange deel van het slabbetje zich in het babydraagstel bevindt, dient u de beide bovenste verbindingsgordels door de gleuf in het slabbetje te trekken.
- 2 Til de afdekking van het inzetstuk in het draagzitje op en laat de onderste drukknop van het slabbetje inklinken om het slabbetje te beveiligen.

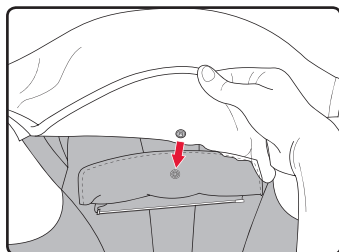
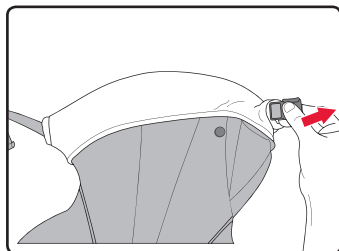

i Op de internetsite Britax.eu vindt u meer accessoires.

Verzorging van het product

Stof

- Om verontreinigingen te verwijderen, dient u het stof met een vochtige doek af te vegen.
- Voor een grondigere reiniging:
Kan in de machine worden gewassen, moet in een afzonderlijk fijne-wasprogramma met een fijnwasmiddel gewassen worden.
Moet plat gelegd worden om te drogen
NIET bleken
NIET strijken, GEEN was-verzachter gebruiken
Verkeerde verzorgings- of reinigingsmiddelen kunnen tot het vervallen van de garantie leiden.

Kunststofdelen

- Controleer regelmatig dat de bovenste sluitingen perfect werken en geen vervuilingen vertonen.
- Spoel vervuilingen met koud water af.

Kliksluiting en ritssluitingen

- Om het vuil te verwijderen, dient u vervuilde ritssluitingen of gespen met een vochtige doek af te vegen.

Britax Excelsior Limited en Britax Römer Kindersicherheit GmbH garanderen de oorspronkelijke koper van dit product:

2 jaar garantie

Wij geven 2 jaar garantie op fabricage- en materiaalfouten voor dit product. De garantieperiode gaat in op de datum van aankoop. Er wordt om een aankoopbewijs verzocht. Uw wettelijke aanspraak voor deze garantie wordt ertoe beperkt dat BRITAX RÖMER de reparatie, vervanging van de onderdelen of het hele product naar eigen oordeel aan de oorspronkelijke koper van dit product biedt. BRITAX RÖMER behoudt zich het recht voor om materialen, onderdelen, modellen of producten niet meer te maken, te wijzigen of door andere onderdelen te vervangen. De arbeids- en verzendkosten voor terugzendingen zijn niet inbegrepen.

Neem, als uw kinderszitje nog onder de garantie valt, onmiddellijk contact op met de klantenservice van BRITAX. Er wordt om een aankoopbewijs verzocht.

Garantiebeperkingen

Deze garantie geldt niet voor schade als gevolg van nalatigheid, misbruik, zoutcorrosie of ondeskundig gebruik m.b.t. deze gebruikshandleiding. **Bij verkeerd onderhoud of reiniging vervallen alle uitdrukkelijke en impliciete garantieaanspraken.**

Wij geven geen toestemming om accessoires van een andere fabrikant dan BRITAX RÖMER Inc. te gebruiken. Eine Verwendung nicht zugelassener Zubehörteile kann dazu führen, dass dieses Produkt beschädigt wird oder eine Gefahr darstellt. Damit erlischt automatisch die Garantie durch BRITAX RÖMER. De garantie door BRITAX RÖMER vervalt hierdoor automatisch.

Aansprakelijkheidsbeperking

Bovenstaand genoemde garantie en maatregelen vinden uitsluitend en in overeenstemming met alle andere mondelinge of schriftelijke, uitdrukkelijke of stilzwijgende uitspraken plaats. Britax of de handelaar die dit product verkopen zijn in geen geval aansprakelijk te maken voor schade inclusief zijdelingse- of gevolgschade die uit het gebruik of mogelijk ongebruik van dit product ontstaan.

Houd u aan de in uw land geldende afvoervoorschriften.

Afvoer van de verpakking		Papiercontainer
Afvoer van de onderdelen	Beschermend omhulsel	Huisvuil, thermische verwerking
	Kunststofdelen	In overeenstemming met de aanduiding op het onderdeel in het daarvoor beoogd reservoir
	Metalen delen	Metalen container
	Gordelriem	Container voor polyester

Garantiekaart

Naam: _____

Adres: _____

Postcode: _____

Plaats: _____

Telefoon
(incl. netnummer): _____

E-Mail: _____

Product: _____

Artikelnummer: _____

Materiaalkleur:
(Dessin): _____

Accessoires: _____

Datum van aankoop: _____

Koper (handtekening): _____

Verkoper: _____

Overdrachtscontrole:

1. Volledigheid gecontroleerd / Ik heb het product gecontroleerd en mijzelf ervan overtuigd dat het product compleet en volledig functionerend aan mij is overgedragen.
in orde

2. Controle van de werking
- Gordelverstelling gecontroleerd / Ik heb voorafgaand aan de aankoop voldoende informatie over het product en de werking ervan gekregen en ben op de hoogte gesteld van de onderhouds- en verzorgingsvoorschriften.
in orde

3. Intactheid
- Product gecontroleerd /
in orde

- materiaalonderdelen gecontroleerd /
in orde

- Kunststofdelen gecontroleerd /
in orde

Datum van aankoop: _____

Koper (handtekening): _____

Verkoper: _____

Stempel van de verkoper

Britax Excelsior Limited
1 Churchill Way West
Andover
Hampshire SP10 3UW
United Kingdom

t +44 (0)1264 333343
f +44 (0)1264 334146
e service.uk@britax.com
www.britax.eu

BRITAX RÖMER

Kindersicherheit GmbH
Blaubeurer Straße 71
89077 Ulm
Deutschland

t +49 (0)731 9345 0
f +49 (0)731 9345 210
e service.de@britax.com
www.roemer.eu